

**A.S.P. PERGOLA**  
**AZIENDA PUBBLICA DI SERVIZI ALLA PERSONA**  
Sede - Via Mameli n. 6 - 61045 PERGOLA (PU) - Tel./Fax 0721/734325  
[www.asp-pergola.it](http://www.asp-pergola.it) - Email [info@asp-pergola.it](mailto:info@asp-pergola.it) - P.e.c. [postacert@pec.asp-pergola.it](mailto:postacert@pec.asp-pergola.it)

D. Buratti

Stefano Buratti

Stefano Buratti

**GARA PER LA GESTIONE INTEGRATA DEI SERVIZI DI ASSISTENZA TUTELARE, MENSA, PULIZIE, LAVANDERIA, ANIMAZIONE, FISIOTERAPIA E COORDINAMENTO SOCIO-ASSISTENZIALE NEL CENTRO ANZIANI.**

C.I.G. : 5209873B32

**VERBALE n° 1 della COMMISSIONE DI GARA**

L'anno 2013, addì nove (9) del mese di settembre, alle ore 16,00 nella sede dell'Azienda di Servizi alla Persona "A.S.P. Pergola" sita in Pergola in Via Mameli n. 6 si è riunita la Commissione di gara per l'esame delle offerte pervenute in ordine all'affidamento in appalto della gestione integrata dei servizi di assistenza tutelare, mensa, pulizie, lavanderia, animazione, fisioterapia e coordinamento socio-assistenziale nel centro anziani - per la durata di 36 mesi prorogabili / rinnovabili per un uguale periodo, così composta:

Sig. Renzo Moraschini	Direttore dell'A.S.P. Pergola	Presidente
Sig. Cristiano Casavecchia	Direttore dell'A.S.P. Grimani Buttari di Osimo	Membro
Sig. Sergio Anniballi	Caposettore dei Servizi Sociali, demografici, scuola, turismo e sport del Comune di Mondolfo	Membro

Funge da Segretario verbalizzante il Sig. Stefano Buratti.

**PREMESSO**

- che con deliberazione del Consiglio di Amministrazione di questa Azienda n. 22 del 26.06.2013 è stata indetta la gara d'appalto per l'affidamento della gestione integrata dei servizi di assistenza tutelare, mensa, pulizie, lavanderia, animazione, fisioterapia e coordinamento socio-assistenziale nel Centro Anziani mediante procedura aperta, secondo il criterio dell'offerta economicamente più vantaggiosa ai sensi dell'art. 83 del D. Lgs. n. 163/06, approvando la relativa documentazione di gara;
- che con determinazione del Direttore n. 110 del 27.06.2013 si disponeva di affidare i servizi di cui sopra in base agli atti di gara approvati con la succitata deliberazione n. 22 del 26.06.2013, fissando il termine ultimo per la presentazione delle offerte per le ore 12.00 del giorno 13.08.2013;
- che con determinazione del Direttore n. 131 del 22.07.2013 è stato rettificato il disciplinare di gara;
- che con determinazioni del Direttore n. 149 del 14.08.2013 e n. 154 del 30.08.2013 è stata nominata la commissione di gara nella composizione sopra evidenziata;
- che il Bando di gara per l'affidamento dei servizi di cui trattasi è stato pubblicato all'Albo Pretorio e sul sito web istituzionale del Comune di Pergola dal 28/06/2013 al 13/08/2013, sul sito web istituzionale dell'A.S.P. Pergola per lo stesso periodo, nonché sulla Gazzetta Ufficiale dell'Unione Europea n. 2013/S 126-216301;

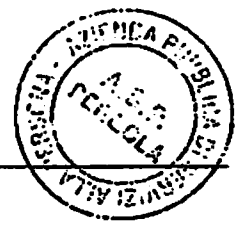

# A.S.P. PERGOLA

## AZIENDA PUBBLICA DI SERVIZI ALLA PERSONA

Sede - Via Mameli n. 6 - 61045 PERGOLA (PU) - Tel./Fax 0721/734325  
[www.asp-pergola.it](http://www.asp-pergola.it) - Email [info@asp-pergola.it](mailto:info@asp-pergola.it) - P.e.c. [postacert@pec.asp-pergola.it](mailto:postacert@pec.asp-pergola.it)

- che il disciplinare di gara prevede che l'aggiudicazione dell'appalto avverrà con il criterio dell'offerta economicamente più vantaggiosa sulla base dei criteri indicati nel disciplinare stesso;

- che l'importo complessivo a base di gara per il triennio è stimato in € 2.907.315,72, + IVA se ed in quanto dovuta, oltre € 2.907.315,72, + IVA se ed in quanto dovuta in caso di proroga / rinnovo per un ulteriore triennio;

- che la gara si svolgerà come indicato al punto 14 del relativo disciplinare, che di seguito viene integralmente riportato:

“ A) Nella prima seduta pubblica, fissata nel giorno e l'orario indicati al precedente punto 10, presso gli Uffici Amministrativi dell'A.S.P. Pergola, siti a Pergola in Via Mameli n. 6, la Commissione Giudicatrice, provvederà:

- alla verifica della corretta presentazione della busta contenente l'offerta;
- all'apertura dei plichi pervenuti entro il termine di presentazione delle offerte di cui al punto 10 del presente disciplinare, verificando che al loro interno siano contenuti le tre buste: Busta A) - Documentazione amministrativa, Busta B) - Offerta Tecnica e Busta C) - Offerta economica;
- all'apertura della Busta A) - Documentazione amministrativa - verificando l'ammissibilità del concorrente sulla base dei documenti e delle dichiarazioni che devono essere presentate, in conformità a quanto previsto nel presente disciplinare;

B) la Commissione procederà, eventualmente e previa sospensione della procedura di gara, ad attivare il controllo a campione della veridicità delle dichiarazioni attestanti il possesso dei requisiti richiesti, di cui al precedente punto 7 del presente disciplinare;

C) la Commissione procederà, nella medesima seduta pubblica o in altra seduta pubblica, la cui data verrà comunicata via fax, all'apertura del "Busta B)- Offerta Tecnica" dei concorrenti ammessi a seguito delle verifiche di cui ai precedenti punti; l'apertura della "Busta B)- Offerta Tecnica" è finalizzata alla verifica dell'ammissibilità del concorrente sulla base dei documenti che devono essere presentati, in conformità a quanto previsto dal presente disciplinare di gara;

D) successivamente, il Presidente della Commissione Giudicatrice, all'esito delle verifiche di cui ai precedenti punti, provvederà a sospendere la seduta di gara in forma pubblica;

E) la Commissione Giudicatrice, in una o più sedute riservate, procederà, per i soli concorrenti ammessi, a valutare l'offerta tecnica contenuta nella "Busta B) - Offerta Tecnica", nella puntuale osservanza delle prescrizioni previste nel presente disciplinare, assegnando i punteggi in relazione ai criteri di valutazione indicati al precedente punto 12 del presente disciplinare con le modalità ivi indicate;

Qualora ritenuto necessario, la Commissione potrà chiedere elementi integrativi o chiarimenti alle ditte concorrenti, entro un termine che potrà essere fissato a pena d'esclusione.

F) Ultimate le operazioni in seduta/e riservata/e per la valutazione dell'offerta tecnica, la Commissione Giudicatrice, in successiva seduta pubblica la cui data verrà comunicata via fax ai concorrenti ammessi nonché pubblicata sul sito dell'A.S.P. Pergola con almeno tre giorni di anticipo:

- darà lettura dei verbali delle operazioni di gara svoltesi in seduta/e riservata/e, del nome dei concorrenti esclusi e delle relative motivazioni e dei punteggi attribuiti a ciascun concorrente in relazione a ciascun criterio e sub criterio di valutazione di ordine qualitativo;

# A.S.P. PERGOLA

## AZIENDA PUBBLICA DI SERVIZI ALLA PERSONA

Sede - Via Mameli n. 6 - 61045 PERGOLA (PU) - Tel./Fax 0721/734325  
[www.asp-pergola.it](http://www.asp-pergola.it) - Email [info@asp-pergola.it](mailto:info@asp-pergola.it) - P.e.c. [postacert@pec.asp-pergola.it](mailto:postacert@pec.asp-pergola.it)

- procederà, per i concorrenti ammessi, all'apertura della "Busta C) - Offerta economica" e darà lettura dell'offerta, attribuendo il punteggio relativo con le modalità precisate nel precedente punto 13;
- sommerà i punteggi relativi all'offerta tecnica e all'offerta economica, formando la graduatoria delle offerte valide;
- aggiudicherà, in via provvisoria, la gara al concorrente che ha totalizzato il punteggio complessivo più alto, a parità di punteggio complessivo prevale l'offerta che presenta il ribasso più alto, in caso di ulteriore parità si procederà a sorteggio.

**Attenzione:** Durante le sedute pubbliche la partecipazione è libera; tuttavia potranno prendervi parte attiva solo i Legali rappresentanti delle imprese partecipanti, ovvero soggetti muniti di procura.

L'aggiudicazione avverrà anche in presenza di una sola offerta, purché l'offerta presentata sia ritenuta valida e conveniente." .

### LA COMMISSIONE

Inizia i lavori in seduta pubblica alla presenza dei seguenti rappresentanti delle ditte partecipanti alla procedura di gara, i quali sottoscrivono il foglio presenze allegato al presente verbale:

- Sig. Corsino Luca in rappresentanza dell' ATI Coop. Soc. Ambra S.c.p.a. - Camst Soc. Coop. a r.l. in qualità di procuratore speciale della Camst Soc. Coop. a r.l. munita di procura che viene trattenuta in copia agli atti.
- Sig.ra Conti Cinzia in rappresentanza dell' ATI Coop. Soc. Ambra S.c.p.a. - Camst Soc. Coop. a r.l. in qualità di procuratore speciale della Coop. Soc. Ambra S.c.p.a. munita di procura che viene trattenuta in copia agli atti.
- Sig. Bezi Marco in rappresentanza della Consorzio Privatassistenza S.c.a.r.l. , senza procura ma con delega del Presidente del Consorzio;
- Sig.a Razzano Nicoletta in rappresentanza della KCS carliver Coop. Soc. senza procura ma con delega del Presidente della Cooperativa;
- Sig. Lucarini Michele in rappresentanza della Eurotrend Assistenza S.c.r.l. senza procura ma con delega del Presidente della Cooperativa;

I Sig.ri Bezi e Lucarini e la Sig.a Razzano, essendo muniti di delega ma non di procura non potranno prendere parte attiva alla seduta; le deleghe e le procure vengono trattenute agli atti.

La Commissione prende atto che i presenti (sigg. Bezi Marco, Corsino Luca, Lucarini Michele e le sig.re Razzano Nicoletta e Conti Cinzia) hanno firmato il foglio delle presenze.

La Commissione da atto che entro le ore 12,00 del giorno 13/08/2013, come stabilito dal disciplinare di gara, sono pervenute in plico sigillato le seguenti N. 7 offerte:

Ditte	Prot.	Data di arrivo (e orario se pervenuta ultimo giorno)
ATI - Coop. Soc. Ambra S.c.p.a. Via Danubio 19 42124 Reggio Emilia - Camst Soc. Coop. a r.l.	484	06/08/2013

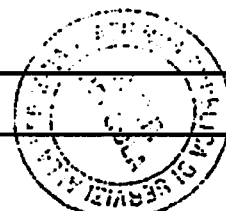

*Controllato e verificato*  
*Luca Corsino*  
*Nicoletta Razzano*  
*Michele Lucarini*  
*Luca Corsino*

**A.S.P. PERGOLA**  
**AZIENDA PUBBLICA DI SERVIZI ALLA PERSONA**  
 Sede - Via Mameli n. 6 - 61045 PERGOLA (PU) - Tel./Fax 0721/734325  
[www.asp-pergola.it](http://www.asp-pergola.it) - Email [info@asp-pergola.it](mailto:info@asp-pergola.it) - P.e.c. [postacert@pec.asp-pergola.it](mailto:postacert@pec.asp-pergola.it)

Via Tosarelli n. 318 40055 VILLANOVA DI CASTENASO (BO)		
Consorzio Privatassistenza S.c.a.r.l. Viale IV Novembre 21 42100 Reggio Emilia	490	08/08/2013
Coop. Soc. Quadrifoglio S.C. - ONLUS Viale Savorgnan d'Osoppo 4/10 10084 PINEROLO (TO)	496	12/08/2013
KCS carigiver Coop. Soc. Via Manzoni 7 24127 BERGAMO	498	13/08/2013 (ore 09.10)
Eurotrend Assistenza S.c.r.l. Via Europa 2 13882 CERRIONE (BI)	499	13/08/2013 (ore 10.00)
L'Agorà d'Italia Soc. Coop. Sociale Consortile ONLUS Via Don Luigi Sturzo 148 52100 AREZZO	500	13/08/2013 (ore 10.40)
L'Agorà d'Italia Soc. Coop. Sociale ONLUS Via Milano 31/E 00065 FIANO ROMANO (ROMA)		
A.T.I.  - Coop. Soc. La Macina Via Garibaldi 5 61041 ACQUALAGNA (PU)  - Labirinto Cooperativa Sociale Via Milazzo 28 61100 PESARO	501	13/08/2013 (ore 11.30)

La Commissione procede quindi alla verifica dell'integrità dei plichi constatando che tutti i plichi sono pervenuti nel termine prescritto, integri e regolarmente confezionati come previsto dal disciplinare di gara.

La Commissione procede all'apertura dei singoli plichi in seduta pubblica per la valutazione della documentazione di ammissione.

1. Viene aperto il plico presentato dall' **ATI Coop. Soc. Ambra S.c.p.a. - Camst Soc. Coop. a r.l.** . Si procede alla verifica della presenza all'interno del plico delle seguenti buste che risultano regolarmente sigillate, dando atto che le stesse buste sono confezionate conformemente a quanto prescritto dal disciplinare:

- busta A - "Documentazione amministrativa";
- busta B - "Offerta Tecnica";
- busta C - "Offerta Economica".

La Commissione procede all'apertura della busta sigillata A "Documentazione amministrativa" e verifica la regolarità della documentazione in essa contenuta. In esito a tale verifica la Commissione dà atto della regolarità della documentazione prodotta ed il possesso dei requisiti di ammissione e pertanto decide di **AMMETTERE** alla gara l'ATI costituita dalla **Coop. Soc. Ambra S.c.p.a.** (mandataria) e dalla **Camst Soc. Coop. a r.l.** (mandante) .

# A.S.P. PERGOLA

## AZIENDA PUBBLICA DI SERVIZI ALLA PERSONA

Sede - Via Mameli n. 6 - 61045 PERGOLA (PU) - Tel./Fax 0721/734325  
[www.asp-pergola.it](http://www.asp-pergola.it) - Email [info@asp-pergola.it](mailto:info@asp-pergola.it) - P.e.c. [postacert@pec.asp-pergola.it](mailto:postacert@pec.asp-pergola.it)

### 2. Viene aperto il plico presentato dal Consorzio Privatassistenza S.c.a.r.l. .

Si procede alla verifica della presenza all'interno del plico delle seguenti buste che risultano regolarmente sigillate, dando atto che le stesse buste sono confezionate conformemente a quanto prescritto dal disciplinare:

- busta A - "Documentazione amministrativa";
- busta B - "Offerta Tecnica";
- busta C - "Offerta Economica".

La Commissione procede all'apertura della busta sigillata A "Documentazione amministrativa" e verifica la regolarità della documentazione in essa contenuta, evidenziando che il Consorzio Privatassistenza S.c.a r.l. ha indicato quale società esecutrice del servizio la consorziata Cooperativa Sociale Sai con sede in Reggio Emilia. In esito a tale verifica la Commissione da atto della regolarità della documentazione prodotta ed il possesso dei requisiti di ammissione anche per quanto concerne la consorziata esecutrice e pertanto decide di **AMMETTERE** alla gara il alla gara il **Consorzio Privatassistenza S.c.a.r.l. .**

### 3. Viene aperto il plico presentato dalla Coop. Soc. Quadrifoglio S.C. - ONLUS .

Si procede alla verifica della presenza all'interno del plico delle seguenti buste che risultano regolarmente sigillate, dando atto che le stesse buste sono confezionate conformemente a quanto prescritto dal disciplinare:

- busta A - "Documentazione amministrativa";
- busta B - "Offerta Tecnica";
- busta C - "Offerta Economica".

La Commissione procede all'apertura della busta sigillata A "Documentazione amministrativa" e verifica la regolarità della documentazione in essa contenuta. In esito a tale verifica la Commissione da atto della regolarità della documentazione prodotta ed il possesso dei requisiti di ammissione e pertanto decide di **AMMETTERE** alla gara la **Coop. Soc. Quadrifoglio S.C. - ONLUS .**

### 4. Viene aperto il plico presentato dalla KCS carigiver Coop. Soc. .

Si procede alla verifica della presenza all'interno del plico delle seguenti buste che risultano regolarmente sigillate, dando atto che le stesse buste sono confezionate conformemente a quanto prescritto dal disciplinare:

- busta A - "Documentazione amministrativa";
- busta B - "Offerta Tecnica";
- busta C - "Offerta Economica".

La Commissione procede all'apertura della busta sigillata A "Documentazione amministrativa" e verifica la regolarità della documentazione in essa contenuta. In esito a tale verifica la Commissione da atto della regolarità della documentazione prodotta ed il possesso dei requisiti di ammissione e pertanto decide di **AMMETTERE** alla gara la **KCS carigiver Coop. Soc. .**

### 5. Viene aperto il plico presentato da Eurotrend Assistenza S.c.r.l. .

Si procede alla verifica della presenza all'interno del plico delle seguenti buste che risultano regolarmente sigillate, dando atto che le stesse buste sono confezionate conformemente a quanto prescritto dal disciplinare:

- busta A - "Documentazione amministrativa";
- busta B - "Offerta Tecnica";
- busta C - "Offerta Economica".

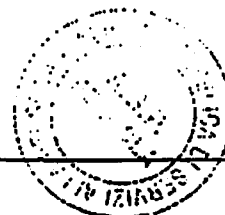

*Vertical handwritten notes on the right margin:*  
- Top: *certificazioni*  
- Middle: *Per 100*  
- Bottom: *Assistenza*

**A.S.P. PERGOLA**  
**AZIENDA PUBBLICA DI SERVIZI ALLA PERSONA**  
Sede - Via Mameli n. 6 - 61045 PERGOLA (PU) - Tel./Fax 0721/734325  
[www.asp-pergola.it](http://www.asp-pergola.it) - Email [info@asp-pergola.it](mailto:info@asp-pergola.it) - P.e.c. [postacert@pec.asp-pergola.it](mailto:postacert@pec.asp-pergola.it)

La Commissione procede all'apertura della busta sigillata A "Documentazione amministrativa" e verifica la regolarità della documentazione in essa contenuta. In esito a tale verifica la Commissione da atto della regolarità della documentazione prodotta ed il possesso dei requisiti di ammissione e pertanto decide di **AMMETTERE** alla gara la **Eurotrend Assistenza S.c.r.l.** .

**6. Viene aperto il plico presentato da L'Agorà d'Italia Soc. Coop. Sociale Consortile ONLUS e L'Agorà d'Italia Soc. Coop. Sociale ONLUS.**

Si procede alla verifica della presenza all'interno del plico delle seguenti buste che risultano regolarmente sigillate, dando atto che le stesse buste sono confezionate conformemente a quanto prescritto dal disciplinare:

- busta A - "Documentazione amministrativa";
- busta B - "Offerta Tecnica";
- busta C - "Offerta Economica".

La Commissione procede all'apertura della busta sigillata A "Documentazione amministrativa" e verifica la regolarità della documentazione in essa contenuta, evidenziando che il Consorzio L'Agorà d'Italia Soc. Coop. Sociale Consortile ONLUS con sede in Arezzo ha indicato quale società esecutrice del servizio la consorziata L'Agorà d'Italia Soc. Coop. Sociale ONLUS con sede in Fiano Romano (Roma). In esito a tale verifica la Commissione da atto della regolarità della documentazione prodotta ed il possesso dei requisiti di ammissione anche per quanto concerne la consorziata esecutrice e pertanto decide di **AMMETTERE** alla gara L'Agorà d'Italia Soc. Coop. Sociale Consortile ONLUS con sede ad Arezzo.

**7. Viene aperto il plico presentato dall'A.T.I. Coop. Soc. La Macina - Labirinto Cooperativa Sociale .**

Si procede alla verifica della presenza all'interno del plico delle seguenti buste che risultano regolarmente sigillate, dando atto che le stesse buste sono confezionate conformemente a quanto prescritto dal disciplinare:

- busta A - "Documentazione amministrativa";
- busta B - "Offerta Tecnica";
- busta C - "Offerta Economica".

La Commissione procede all'apertura della busta sigillata A "Documentazione amministrativa" e verifica la regolarità della documentazione in essa contenuta. In esito a tale verifica la Commissione da atto della regolarità della documentazione prodotta ed il possesso dei requisiti di ammissione e pertanto decide di **AMMETTERE** alla gara l'A.T.I. costituita dalla Coop. Soc. La Macina (mandataria) e dalla Labirinto Cooperativa Sociale (mandante).

Risultano pertanto ammesse alla fase successiva di gara tutte le sopracitate ditte partecipanti.

La Commissione ritiene di non attivare il controllo a campione della veridicità delle dichiarazioni attestanti il possesso dei requisiti richiesti al punto 7 del disciplinare di gara.

La Commissione procede quindi all'apertura della busta B "Offerta tecnica" dei concorrenti ammessi finalizzata alla verifica della presenza del progetto tecnico, in conformità al punto 12



**A.S.P. PERGOLA**  
**AZIENDA PUBBLICA DI SERVIZI ALLA PERSONA**  
Sede - Via Mameli n. 6 - 61045 PERGOLA (PU) - Tel./Fax 0721/734325  
[www.asp-pergola.it](http://www.asp-pergola.it) - Email [info@asp-pergola.it](mailto:info@asp-pergola.it) - P.e.c. [postacert@pec.asp-pergola.it](mailto:postacert@pec.asp-pergola.it)

Scheda n. 4	Apertura Busta B - Offerta tecnica della ditta: <b>KCS carigiver Coop. Soc.</b>
Controllo formale	La busta contiene la seguente documentazione: <ul style="list-style-type: none"><li>- progetto tecnico composto da 38 pagine, con numerazione che riparta da 1 per ogni sub criterio; le pagine sono complete di firma.</li></ul>

La commissione, visto l'esito della verifica, dichiara **AMMESSA** alla successiva fase del procedimento di gara la ditta **KCS carigiver Coop. Soc.** .

Scheda n. 5	Apertura Busta B - Offerta tecnica della ditta: <b>Eurotrend Assistenza S.c.r.l.</b>
Controllo formale	La busta contiene la seguente documentazione: <ul style="list-style-type: none"><li>- progetto tecnico con fogli riportano la numerazione da 1 a 37 e la firma.</li><li>- Dichiarazione di divieto di presa visione ed estrapolazione di tutti gli elaborati progettuali presentati.</li></ul>

La commissione, visto l'esito della verifica, dichiara **AMMESSA** alla successiva fase del procedimento di gara la ditta **Eurotrend Assistenza S.c.r.l.** .

Scheda n. 6	Apertura Busta B - Offerta tecnica della ditta: <b>L'Agorà d'Italia Soc. Coop. Sociale Consortile ONLUS</b>
Controllo formale	La busta contiene la seguente documentazione: <ul style="list-style-type: none"><li>- progetto tecnico con fogli riportano la numerazione da 1 a 40 e la firma.</li><li>- Volume denominato "Cartella socio sanitaria riabilitativa".</li></ul>

La Commissione, tenuto conto di quanto sopra esposto, evidenzia che il contenuto del maggior numero di pagine o l'utilizzo di un carattere di dimensione inferiore per talune di esse, nella fattispecie non risulta rilevante ai fini della valutazione complessiva dell'offerta.

La Commissione inoltre da atto che tale difformità non rientra tra le cause tassative di esclusione di cui all'art. 46, comma 1 bis, del D. Lgs. n. 163/2006 e s.m.i. e pertanto ammette l'offerta in questione.

La commissione, visto l'esito della verifica, dichiara **AMMESSA** alla successiva fase del procedimento di gara **L'Agorà d'Italia Soc. Coop. Sociale Consortile ONLUS** .



# A.S.P. PERGOLA

## AZIENDA PUBBLICA DI SERVIZI ALLA PERSONA

Sede - Via Mameli n. 6 - 61045 PERGOLA (PU) - Tel./Fax 0721/734325  
[www.asp-pergola.it](http://www.asp-pergola.it) - Email [info@asp-pergola.it](mailto:info@asp-pergola.it) - P.e.c. [postacert@pec.asp-pergola.it](mailto:postacert@pec.asp-pergola.it)

Scheda n. 7	Apertura Busta B - Offerta tecnica della ditta: A.T.I. Coop. Soc. La Macina - Labirinto Cooperativa Sociale
Controllo formale	La busta contiene la seguente documentazione: - progetto tecnico con fogli riportano la numerazione da 1 a 37 e la firma.

La commissione, visto l'esito della verifica, dichiara AMMESSA alla successiva fase del procedimento di gara l' A.T.I. Coop. Soc. La Macina - Labirinto Cooperativa Sociale .

I progetti tecnici vengono firmati, nella prima pagina, dal Presidente e dai componenti esperti della Commissione.

Risultano pertanto ammesse alla fase successiva di gara tutte le ditte partecipanti.

Tutte le offerte pervenute vengono inserite in apposito contenitore risposto, a cura del Presidente, in armadio metallico chiuso a chiave.

La Commissione stabilisce di procedere il giorno 16/09/2013 in seduta riservata, alla valutazione delle Offerte Tecniche dei concorrenti ammessi contenute nella busta B e all'assegnazione dei relativi punteggi.

Il lavori della Commissione terminano alle ore 20,30.

Il Presidente

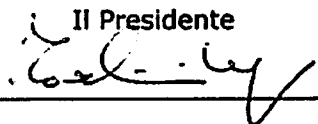

I Componenti Esperti

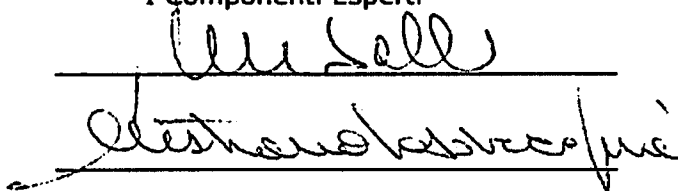

Il Segretario verbalizzante

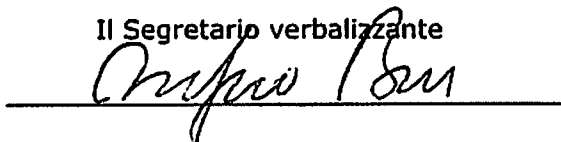

**ALLEGATO ALLA DETERMINAZIONE N. 176 DEL 07.10.2013**

IL DIRETTORE

(Rag. Renzo Moraschini)

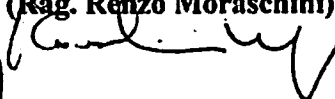



## A.S.P. PERGOLA

**GARA PER LA GESTIONE INTEGRATA DEI SERVIZI DI ASSISTENZA TUTELARE, MENSA, PULIZIE, LAVANDERIA, ANIMAZIONE, FISIOTERAPIA E COORDINAMENTO SOCIO-ASSISTENZIALE NEL CENTRO ANZIANI.**

C.I.G. : 5209873B32

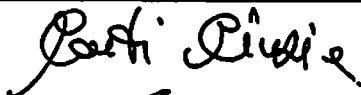
### Foglio presenze seduta pubblica del 09.09.2013

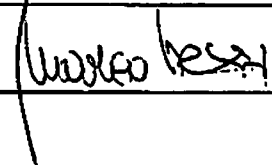
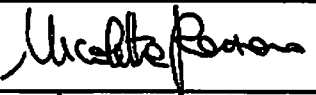
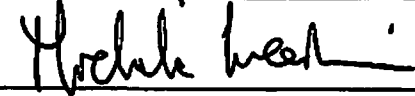
Ditta	Cognome e Nome	Qualifica	Firma
ATI - Coop. Soc. Ambra S.c.p.a. Via Danubio 19 42124 Reggio Emilia - Camst Soc. Coop. a r.l. Via Tosarelli n. 318 40055 VILLANOVA DI CASTENASO (BO)	CONTI CINDIA  CORSIANO LUCA		 
Consorzio Privatassistenza S.c.a.r.l. Viale IV Novembre 21 42100 Reggio Emilia	DESSI MARCO		
Coop. Soc. Quadrifoglio S.C. - ONLUS Viale Savorgnan d'Osoppo 4/10 10064 PINEROLO (TO)			
KCS carigiver Coop. Soc. Via Manzoni 7 24127 BERGAMO	NICOLETTA RAZZANO		
Eurotrend Assistenza S.c.r.l. Via Europa 2 13882 CERRIONE (BI)	NICHELE LUCARENTI		
L'Agorà d'Italia Soc. Coop. Sociale Consortile ONLUS Via Don Luigi Sturzo 148 52100 AREZZO L'Agorà d'Italia Soc. Coop. Sociale ONLUS Via Milano 31/E 00065 FIANO ROMANO (ROMA)			
A.T.I. - Coop. Soc. La Macina Via Garibaldi 5 61041 ACQUALAGNA (PU) - Labirinto Cooperativa Sociale Via Milazzo 28 61100 PESARO			

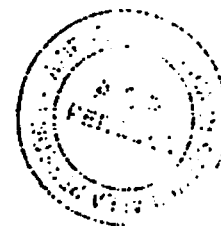

**GARA PER LA GESTIONE INTEGRATA DEI SERVIZI DI ASSISTENZA TUTELARE, MENSA, PULIZIE, LAVANDERIA, ANIMAZIONE, FISIOTERAPIA E COORDINAMENTO SOCIO-ASSISTENZIALE NEL CENTRO ANZIANI.**

C.I.G. : 5209873B32

**VERBALE n° 2 della COMMISSIONE DI GARA**

L'anno 2013, addì sedici (16) del mese di settembre, alle ore 15,45 nella sede dell'Azienda di Servizi alla Persona "A.S.P. Pergola" sita in Pergola in Via Mameli n. 6 si è riunita la Commissione di gara per l'esame delle offerte pervenute in ordine all'affidamento in appalto della gestione integrata dei servizi di assistenza tutelare, mensa, pulizie, lavanderia, animazione, fisioterapia e coordinamento socio-assistenziale nel centro anziani - per la durata di 36 mesi prorogabili / rinnovabili per un uguale periodo, così composta.

Sono presenti:

Slg. Renzo Moraschini	Direttore dell'A.S.P. Pergola	Presidente
Slg. Cristiano Casavecchia	Direttore dell'A.S.P. Grimani Buttari di Osimo	Membro
Slg. Sergio Anniballi	Caposettore dei Servizi Sociali, demografici, scuola, turismo e sport del Comune di Mondolfo	Membro

Funge da Segretario verbalizzante Stefano Buratti.

Premesso che:

- in data 09 settembre 2013 la Commissione ha redatto, in seduta pubblica, il primo verbale relativo al controllo della documentazione amministrativa ed alla verifica della presenza del progetto tecnico, in conformità al punto 12 del disciplinare di gara, nonché alla verifica della rispondenza formale del progetto tecnico alle prescrizioni di gara;
- dal citato verbale risultano ammesse alla fase successiva tutti i concorrenti;

**LA COMMISSIONE**

Prende atto che ai sensi del disciplinare di gara il criterio di aggiudicazione è quello dell'offerta economicamente più vantaggiosa ai sensi dell'art. 83 del D.Lgs. 163/2006 s.m.i , determinata secondo il punteggio conseguito sulla base dei sottoelencati criteri di valutazione:

A) OFFERTA ECONOMICA	Punti 30
B) OFFERTA TECNICO-QUALITATIVA	Punti 70
Totale .....	Punti 100

Procede quindi in seduta riservata all'esame delle offerte tecnico-qualitative presentate dalle ditte risultate ammesse nella precedente fase di valutazione dei requisiti, al fine di valutare il progetto tecnico relativo allo svolgimento dei servizi illustrante le modalità operative per ogni prestazione richiesta.

Il Presidente procedere ad aprire l'armadio metallico, chiuso a chiave, nel quale è stato riposto il contenitore con le offerte pervenute.

pag. 1

**A.S.P. PERGOLA**  
**AZIENDA PUBBLICA DI SERVIZI ALLA PERSONA**  
 Sede - Via Mameli n. 6 - 61045 PERGOLA (PU) - Tel./Fax 0721/734325  
[www.asp-pergola.it](http://www.asp-pergola.it) - Email [info@asp-pergola.it](mailto:info@asp-pergola.it) - P.e.c. [postacert@pec.asp-pergola.it](mailto:postacert@pec.asp-pergola.it)

La Commissione decide di procedere alla valutazione dei progetti tecnici in base all'ordine di arrivo al protocollo delle offerte.

Viene valutato il progetto tecnico presentato dalla **A.T.I. Coop. Soc. Ambra S.c.p.a – Camst Soc. Coop. a r.l.** al quale la Commissione unanimemente assegna i punteggi indicati nella seguente tabella riepilogativa:

Servizi	Criteri	sottopunteggi	Valutazione media Commissari	Punteggio riportato
<b>Servizio di assistenza tutelare</b>	<p>Progetto finalizzato all'espletamento dei servizi di assistenza alla persona, coerentemente con quanto richiesto all'articolo 8 del Capitolato.</p> <p>Il progetto presentato dovrà indicare l'organizzazione, le concrete modalità operative, le attività svolte, i piani di lavoro, l'integrazione delle attività di assistenza alla persona con l'erogazione degli altri servizi previsti nel Capitolato, nonché le modalità di sostituzione degli addetti assenti in modo non prevedibile.</p> <p>Il progetto dovrà essere completo ed esaustivo e dovrà permettere l'apprezzamento delle modalità organizzative del servizio nell'ottica della tutela dell'ospite.</p>	24	0,6000	14,40000
	<p><b>Sub criterio :</b>            Articolazione dei turni di servizio con specificazione del monte ore giorno/settimana in coerenza con quanto indicato all'art. 8 del Capitolato Speciale d'Appalto.</p>	6	0,7000	4,20000
	<p><b>Sub criterio :</b>            Piano di aggiornamento e formazione permanente per il personale, coerentemente con quanto riportato all'art. 17 del Capitolato Speciale d'Appalto.</p>	2	0,7000	1,40000
	<p><b>Sub criterio :</b>            Modalità di gestione dei rapporti con gli utenti ed i parenti degli ospiti.</p>	5	0,9000	4,50000
	<p><b>Sub criterio:</b>            Metodi e strumenti proposti per l'autocontrollo delle prestazioni rese, per il controllo e la verifica dei risultati, monitoraggio e valutazione dei risultati e della qualità percepita.</p>	3	0,8000	2,40000

# A.S.P. PERGOLA

## AZIENDA PUBBLICA DI SERVIZI ALLA PERSONA

Sede - Via Mameli n. 6 - 61045 PERGOLA (PU) - Tel./Fax 0721/734325  
[www.asp-pergola.it](http://www.asp-pergola.it) - Email [info@asp-pergola.it](mailto:info@asp-pergola.it) - P.e.c. [postacert@pec.asp-pergola.it](mailto:postacert@pec.asp-pergola.it)

	<b>Sub criterio:</b> Coinvolgimento e collaborazione con le associazioni di volontariato e genericamente con le risorse del territorio per attività di supporto ed interazione.	5	0,6000	3,00000
<b>Servizio di mensa</b>	Progetto organizzativo in relazione a quanto previsto all'art. 9 del Capitolato per garantire una buona qualità dei menù preparati, con particolare riferimento alle materie prime utilizzate. Il progetto dovrà indicare le modalità organizzative del servizio, la distribuzione degli orari di lavoro nella giornata, i menù proposti e le caratteristiche dei cibi con riferimento all'utilizzo di prodotti di qualità, nonché il programma di controllo delle qualità rispetto al servizio: procedure HACCP, modalità di monitoraggio dell'erogazione del servizio, misurazione del grado di soddisfazione dell'utente.	15	1,0000	15,00000
<b>Servizio pulizie</b>	Progetto del servizio pulizie coerentemente con quanto previsto all'art. 10 del Capitolato. Il progetto dovrà indicare le modalità organizzative del servizio, il piano delle attività, la distribuzione degli orari di lavoro nella giornata, la tipologia dei prodotti utilizzati, l'integrazione delle attività con l'erogazione degli altri servizi previsti nel Capitolato nonché le modalità di smaltimento dei rifiuti anche speciali.	5	0,5000	2,50000
<b>Servizio di animazione</b>	Progetto del servizio di animazione, coerentemente con quanto previsto all'art. 12 del Capitolato, dovrà contenere il programma di animazione della struttura indicante le attività, le concrete modalità operative di erogazione del servizio e gli orari giornalieri dello stesso.	2	0,8000	1,60000
<b>Servizio di fisioterapia</b>	Progetto organizzativo per il servizio di fisioterapia coerentemente con quanto previsto all'art. 13 del Capitolato, dovrà indicare le modalità di svolgimento del servizio, i piani di lavoro, le procedure operative, la distribuzione degli orari di lavoro nella giornata e le modalità di relazione con gli altri servizi.	2	0,7000	1,40000

# A.S.P. PERGOLA

## AZIENDA PUBBLICA DI SERVIZI ALLA PERSONA

Sede - Via Mameli n. 6 - 61045 PERGOLA (PU) - Tel./Fax 0721/734325  
[www.asp-pergola.it](http://www.asp-pergola.it) - Email [info@asp-pergola.it](mailto:info@asp-pergola.it) - P.e.c. [postacert@pec.asp-pergola.it](mailto:postacert@pec.asp-pergola.it)

Proposte integrative e/o migliorative dei servizi (quali varianti al capitolato)	Descrizione in dettaglio delle eventuali proposte atte a migliorare la qualità dei servizi, anche attraverso l'espletamento di prestazioni aggiuntive o migliorative, fermo restando i contenuti previsti nel capitolato e la quantificazione economica offerta. Tali proposte non debbono comportare spese aggiuntive per la stazione appaltante.	1	0,8000	0,80000
<b>Totale</b>		<b>70</b>		<b>51,2000</b>

Alle ore 19.45 la Commissione sospende i lavori; contestualmente tutte le offerte pervenute vengono inserite in apposito contenitore riposto, a cura del Presidente, in armadio metallico chiuso a chiave.

La Commissione aggiorna i propri lavori alle ore 8.45 del 18.09.2013.

Il Presidente

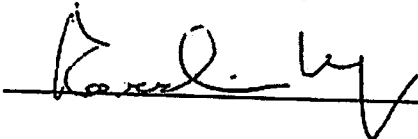

I Componenti Esperti

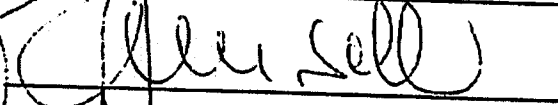
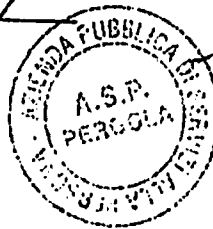
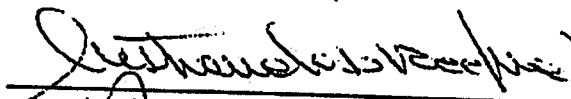

Il Segretario verbalizzante

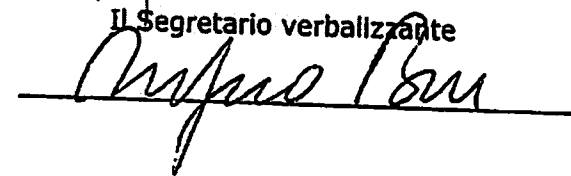

**ALLEGATO ALLA DETERMINAZIONE N. 176 DEL 07.10.2013**



IL DIRETTORE  
(Rag. Renzo Moraschini)





**GARA PER LA GESTIONE INTEGRATA DEI SERVIZI DI ASSISTENZA TUTELARE, MENSA, PULIZIE, LAVANDERIA, ANIMAZIONE, FISIOTERAPIA E COORDINAMENTO SOCIO-ASSISTENZIALE NEL CENTRO ANZIANI.**

C.I.G. : 5209873B32

**VERBALE n° 3 della COMMISSIONE DI GARA**

L'anno 2013, addì diciotto (18) del mese di settembre, alle ore 8.45 nella sede dell'Azienda di Servizi alla Persona "A.S.P. Pergola" sita in Pergola in Via Mameli n. 6 si è riunita la Commissione di gara per l'esame delle offerte pervenute in ordine all'affidamento in appalto della gestione integrata dei servizi di assistenza tutelare, mensa, pulizie, lavanderia, animazione, fisioterapia e coordinamento socio-assistenziale nel centro anziani - per la durata di 36 mesi prorogabili / rinnovabili per un uguale periodo, così composta.

Sono presenti:

Sig. Renzo Moraschini	Direttore dell'A.S.P. Pergola	Presidente
Sig. Cristiano Casavecchia	Direttore dell'A.S.P. Grimani Buttari di Osimo	Membro
Sig. Sergio Anniballi	Caposettore dei Servizi Sociali, demografici, scuola, turismo e sport del Comune di Mondolfo	Membro

Funge da Segretario verbalizzante Stefano Buratti.

Premesso che:

- in data 09 settembre 2013 la Commissione ha redatto, in seduta pubblica, il primo verbale relativo al controllo della documentazione amministrativa ed alla verifica della presenza del progetto tecnico, in conformità al punto 12 del disciplinare di gara, nonché alla verifica della rispondenza formale del progetto tecnico alle prescrizioni di gara;
- dal citato verbale risultano ammesse alla fase successiva tutti i concorrenti;

LA COMMISSIONE

Preso atto:

- che ai sensi del disciplinare di gara il criterio di aggiudicazione è quello dell'offerta economicamente più vantaggiosa ai sensi dell'art. 83 del D.Lgs. 163/2006 s.m.i., determinata secondo il punteggio conseguito sulla base dei sottoelencati criteri di valutazione:

A) OFFERTA ECONOMICA	Punti 30
B) OFFERTA TECNICO-QUALITATIVA	Punti 70
Totale .....	Punti 100

- che in data 16 settembre 2013 si è iniziata la valutazione dei progetti tecnici, valutando un progetto;

pag. 1

**A.S.P. PERGOLA**  
**AZIENDA PUBBLICA DI SERVIZI ALLA PERSONA**  
 Sede - Via Mameli n. 6 - 61045 PERGOLA (PU) - Tel./Fax 0721/734325  
[www.asp-pergola.it](http://www.asp-pergola.it) - Email [info@asp-pergola.it](mailto:info@asp-pergola.it) - P.e.c. [postacert@pec.asp-pergola.it](mailto:postacert@pec.asp-pergola.it)

Il Presidente procedere ad aprire l'armadio metallico, chiuso a chiave, nel quale è stato riposto il contenitore con le offerte pervenute.

Viene valutato Il progetto tecnico presentato dalla **Consorzio Privatassistenza S.c.a r.l.** al quale la Commissione unanimemente assegna i punteggi indicati nella seguente tabella riepilogativa:

Servizi	Criteri	sottopunteggi	Valutazione media Commissari	Punteggio riportato
<b>Servizio di assistenza tutelare</b>	<p>Progetto finalizzato all'espletamento dei servizi di assistenza alla persona, coerentemente con quanto richiesto all'articolo 8 del Capitolato.</p> <p>Il progetto presentato dovrà indicare l'organizzazione, le concrete modalità operative, le attività svolte, i piani di lavoro, l'integrazione delle attività di assistenza alla persona con l'erogazione degli altri servizi previsti nel Capitolato, nonché le modalità di sostituzione degli addetti assenti in modo non prevedibile.</p> <p>Il progetto dovrà essere completo ed esaustivo e dovrà permettere l'apprezzamento delle modalità organizzative del servizio nell'ottica della tutela dell'ospite.</p>	24	0,9000	21,60000
	<p><b>Sub criterio :</b>            Articolazione dei turni di servizio con specificazione del monte ore giorno/settimana in coerenza con quanto indicato all'art. 8 del Capitolato Speciale d'Appalto.</p>	6	1,0000	6,00000
	<p><b>Sub criterio :</b>            Piano di aggiornamento e formazione permanente per il personale, coerentemente con quanto riportato all'art. 17 del Capitolato Speciale d'Appalto.</p>	2	1,0000	2,00000
	<p><b>Sub criterio :</b>            Modalità di gestione dei rapporti con gli utenti ed i parenti degli ospiti.</p>	5	0,9000	4,50000



# A.S.P. PERGOLA

## AZIENDA PUBBLICA DI SERVIZI ALLA PERSONA

Sede - Via Mameli n. 6 - 61045 PERGOLA (PU) - Tel./Fax 0721/734325  
[www.asp-pergola.it](http://www.asp-pergola.it) - Email [info@asp-pergola.it](mailto:info@asp-pergola.it) - P.e.c. [postaceri@pec.asp-pergola.it](mailto:postaceri@pec.asp-pergola.it)

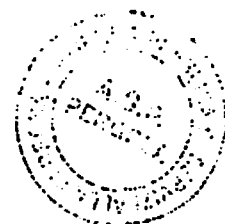

	<b>Sub criterio:</b> Metodi e strumenti proposti per l'autocontrollo delle prestazioni rese, per il controllo e la verifica dei risultati, monitoraggio e valutazione dei risultati e della qualità percepita.	3	0,8000	2,40000
	<b>Sub criterio:</b> Coinvolgimento e collaborazione con le associazioni di volontariato e genericamente con le risorse del territorio per attività di supporto ed interazione.	5	0,7000	3,50000
<b>Servizio di mensa</b>	Progetto organizzativo in relazione a quanto previsto all'art. 9 del Capitolato per garantire una buona qualità dei menù preparati, con particolare riferimento alle materie prime utilizzate. Il progetto dovrà indicare le modalità organizzative del servizio, la distribuzione degli orari di lavoro nella giornata, i menù proposti e le caratteristiche dei cibi con riferimento all'utilizzo di prodotti di qualità, nonché il programma di controllo delle qualità rispetto al servizio: procedure HACCP, modalità di monitoraggio dell'erogazione del servizio, misurazione del grado di soddisfazione dell'utente.	15	0,6000	9,00000
<b>Servizio pulizie</b>	Progetto del servizio pulizie coerentemente con quanto previsto all'art. 10 del Capitolato. Il progetto dovrà indicare le modalità organizzative del servizio, il piano delle attività, la distribuzione degli orari di lavoro nella giornata, la tipologia dei prodotti utilizzati, l'integrazione delle attività con l'erogazione degli altri servizi previsti nel Capitolato nonché le modalità di smaltimento dei rifiuti anche speciali.	5	0,6000	3,00000
<b>Servizio di animazione</b>	Progetto del servizio di animazione, coerentemente con quanto previsto all'art. 12 del Capitolato, dovrà contenere il programma di animazione della struttura indicante le attività, le concrete modalità operative di erogazione del servizio e gli orari giornalieri dello stesso.	2	0,8000	1,60000
<b>Servizio di fisioterapia</b>	Progetto organizzativo per il servizio di fisioterapia coerentemente con quanto previsto all'art. 13 del Capitolato, dovrà indicare le modalità di svolgimento del servizio, i piani di lavoro, le procedure operative, la distribuzione degli orari di lavoro nella giornata e le modalità di relazione con gli altri servizi.	2	0,8000	1,60000

**A.S.P. PERGOLA**  
**AZIENDA PUBBLICA DI SERVIZI ALLA PERSONA**  
 Sede - Via Mameli n. 6 - 61045 PERGOLA (PU) - Tel./Fax 0721/734325  
[www.asp-pergola.it](http://www.asp-pergola.it) - Email [info@asp-pergola.it](mailto:info@asp-pergola.it) - P.e.c. [postacert@pec.asp-pergola.it](mailto:postacert@pec.asp-pergola.it)

Proposte integrative e/o migliorative dei servizi (quali varianti al capitolato)	Descrizione in dettaglio delle eventuali proposte atte a migliorare la qualità dei servizi, anche attraverso l'espletamento di prestazioni aggiuntive o migliorative, fermo restando i contenuti previsti nel capitolato e la quantificazione economica offerta. Tali proposte non debbono comportare spese aggiuntive per la stazione appaltante.	1	1,0000	1,00000
<b>Totale</b>		<b>70</b>		<b>56,2000</b>

Alle ore 12.45 la Commissione sospende i lavori per una pausa per il pranzo; contestualmente tutte le offerte pervenute vengono inserite in apposito contenitore riposto, a cura del Presidente, in armadio metallico chiuso a chiave.

La Commissione aggiorna i propri lavori alle ore 13.45 odierne.

Alle ore 13.45 la Commissione alla presenza di tutti i componenti nonché del Segretario verbalizzante riprende i lavori.

Il Presidente procedere ad aprire l'armadio metallico, chiuso a chiave, nel quale è stato riposto il contenitore con le offerte pervenute.

La Commissione prosegue nella valutazione dei progetti tecnici prendendo in esame quello presentato dalla **Coop. Soc. Quadrifoglio S.C. - ONLUS** al quale la Commissione unanimemente assegna i punteggi indicati nella seguente tabella riepilogativa:

Servizi	Criteri	sottopunteggi	Valutazione media Commissari	Punteggio riportato
<b>Servizio di assistenza tutelare</b>	<p>Progetto finalizzato all'espletamento dei servizi di assistenza alla persona, coerentemente con quanto richiesto all'articolo 8 del Capitolato.</p> <p>Il progetto presentato dovrà indicare l'organizzazione, le concrete modalità operative, le attività svolte, i piani di lavoro, l'integrazione delle attività di assistenza alla persona con l'erogazione degli altri servizi previsti nel Capitolato, nonché le modalità di sostituzione degli addetti assenti in modo non prevedibile.</p> <p>Il progetto dovrà essere completo ed esaustivo e dovrà permettere l'apprezzamento delle modalità organizzative del servizio nell'ottica della tutela dell'ospite.</p>	24	0,5000	12,00000

# A.S.P. PERGOLA

## AZIENDA PUBBLICA DI SERVIZI ALLA PERSONA

Sede - Via Mameli n. 6 - 61045 PERGOLA (PU) - Tel./Fax 0721/734325  
[www.asp-pergola.it](http://www.asp-pergola.it) - Email [info@asp-pergola.it](mailto:info@asp-pergola.it) - P.e.c. [postacert@pec.asp-pergola.it](mailto:postacert@pec.asp-pergola.it)



	<b>Sub criterio :</b> Articolazione dei turni di servizio con specificazione del monte ore giorno/settimana in coerenza con quanto indicato all'art. 8 del Capitolato Speciale d'Appalto.	6	0,6000	3,60000
	<b>Sub criterio :</b> Piano di aggiornamento e formazione permanente per il personale, coerentemente con quanto riportato all'art. 17 del Capitolato Speciale d'Appalto.	2	0,9000	1,80000
	<b>Sub criterio :</b> Modalità di gestione dei rapporti con gli utenti ed i parenti degli ospiti.	5	0,7000	3,50000
	<b>Sub criterio:</b> Metodi e strumenti proposti per l'autocontrollo delle prestazioni rese, per il controllo e la verifica dei risultati, monitoraggio e valutazione dei risultati e della qualità percepita.	3	0,8000	2,40000
	<b>Sub criterio:</b> Coinvolgimento e collaborazione con le associazioni di volontariato e genericamente con le risorse del territorio per attività di supporto ed interazione.	5	0,5000	2,50000
<b>Servizio di mensa</b>	Progetto organizzativo in relazione a quanto previsto all'art. 9 del Capitolato per garantire una buona qualità dei menù preparati, con particolare riferimento alle materie prime utilizzate. Il progetto dovrà indicare le modalità organizzative del servizio, la distribuzione degli orari di lavoro nella giornata, i menù proposti e le caratteristiche dei cibi con riferimento all'utilizzo di prodotti di qualità, nonché il programma di controllo delle qualità rispetto al servizio: procedure HACCP, modalità di monitoraggio dell'erogazione del servizio, misurazione del grado di soddisfazione dell'utente.	15	0,5000	7,50000

*Profero*

# A.S.P. PERGOLA

## AZIENDA PUBBLICA DI SERVIZI ALLA PERSONA

Sede - Via Mameli n. 6 - 61045 PERGOLA (PU) - Tel./Fax 0721/734325  
[www.asp-pergola.it](http://www.asp-pergola.it) - Email [info@asp-pergola.it](mailto:info@asp-pergola.it) - P.e.c. [postacert@pec.asp-pergola.it](mailto:postacert@pec.asp-pergola.it)

<b>Servizio pulizie</b>	Progetto del servizio pulizie coerentemente con quanto previsto all'art. 10 del Capitolato. Il progetto dovrà indicare le modalità organizzative del servizio, il piano delle attività, la distribuzione degli orari di lavoro nella giornata, la tipologia dei prodotti utilizzati, l'integrazione delle attività con l'erogazione degli altri servizi previsti nel Capitolato nonché le modalità di smaltimento dei rifiuti anche speciali.	5	0,7000	3,50000
<b>Servizio di animazione</b>	Progetto del servizio di animazione, coerentemente con quanto previsto all'art. 12 del Capitolato, dovrà contenere il programma di animazione della struttura indicante le attività, le concrete modalità operative di erogazione del servizio e gli orari giornalieri dello stesso.	2	0,6000	1,20000
<b>Servizio di fisioterapia</b>	Progetto organizzativo per il servizio di fisioterapia coerentemente con quanto previsto all'art. 13 del Capitolato, dovrà indicare le modalità di svolgimento del servizio, i piani di lavoro, le procedure operative, la distribuzione degli orari di lavoro nella giornata e le modalità di relazione con gli altri servizi.	2	0,7000	1,40000
<b>Proposte integrative e/o migliorative dei servizi (quali varianti al capitolato)</b>	Descrizione in dettaglio delle eventuali proposte atte a migliorare la qualità dei servizi, anche attraverso l'espletamento di prestazioni aggiuntive o migliorative, fermo restando i contenuti previsti nel capitolato e la quantificazione economica offerta. Tali proposte non debbono comportare spese aggiuntive per la stazione appaltante.	1	0,7000	0,70000
<b>Totale</b>		<b>70</b>		<b>40,1000</b>

La commissione prosegue nei lavori con la valutazione del progetto tecnico presentato dalla **KCS carigiver Coop. Soc.** al quale la Commissione unanimemente assegna i punteggi indicati nella seguente tabella riepilogativa:

# A.S.P. PERGOLA

## AZIENDA PUBBLICA DI SERVIZI ALLA PERSONA

Sede - Via Mameli n. 6 - 61045 PERGOLA (PU) - Tel./Fax 0721/734325  
[www.asp-pergola.it](http://www.asp-pergola.it) - Email [info@asp-pergola.it](mailto:info@asp-pergola.it) - P.e.c. [postacert@pec.asp-pergola.it](mailto:postacert@pec.asp-pergola.it)



Servizi	Criteri	sottopunteggi	Valutazione media Commissari	Punteggio riportato
<b>Servizio di assistenza tutelare</b>	<p>Progetto finalizzato all'espletamento dei servizi di assistenza alla persona, coerentemente con quanto richiesto all'articolo 8 del Capitolato.</p> <p>Il progetto presentato dovrà indicare l'organizzazione, le concrete modalità operative, le attività svolte, i piani di lavoro, l'integrazione delle attività di assistenza alla persona con l'erogazione degli altri servizi previsti nel Capitolato, nonché le modalità di sostituzione degli addetti assenti in modo non prevedibile.</p> <p>Il progetto dovrà essere completo ed esaustivo e dovrà permettere l'apprezzamento delle modalità organizzative del servizio nell'ottica della tutela dell'ospite.</p>	24	0,8000	19,20000
	<b>Sub criterio :</b> Articolazione dei turni di servizio con specificazione del monte ore giorno/settimana in coerenza con quanto indicato all'art. 8 del Capitolato Speciale d'Appalto.	6	0,7000	4,20000
	<b>Sub criterio :</b> Piano di aggiornamento e formazione permanente per il personale, coerentemente con quanto riportato all'art. 17 del Capitolato Speciale d'Appalto.	2	0,7000	1,40000
	<b>Sub criterio :</b> Modalità di gestione dei rapporti con gli utenti ed i parenti degli ospiti.	5	0,9000	4,50000
	<b>Sub criterio:</b> Metodi e strumenti proposti per l'autocontrollo delle prestazioni rese, per il controllo e la verifica dei risultati, monitoraggio e valutazione dei risultati e della qualità percepita.	3	0,8000	2,40000
	<b>Sub criterio:</b> Coinvolgimento e collaborazione con le associazioni di volontariato e genericamente con le risorse del territorio per attività di supporto ed interazione.	5	0,6000	3,00000

# A.S.P. PERGOLA

## AZIENDA PUBBLICA DI SERVIZI ALLA PERSONA

Sede - Via Mameli n. 6 - 61045 PERGOLA (PU) - Tel./Fax 0721/734325  
[www.asp-pergola.it](http://www.asp-pergola.it) - Email [info@asp-pergola.it](mailto:info@asp-pergola.it) - P.e.c. [postacert@pec.asp-pergola.it](mailto:postacert@pec.asp-pergola.it)

<b>Servizio di mensa</b>	<p>Progetto organizzativo in relazione a quanto previsto all'art. 9 del Capitolato per garantire una buona qualità dei menù preparati, con particolare riferimento alle materie prime utilizzate.</p> <p>Il progetto dovrà indicare le modalità organizzative del servizio, la distribuzione degli orari di lavoro nella giornata, i menù proposti e le caratteristiche dei cibi con riferimento all'utilizzo di prodotti di qualità, nonché il programma di controllo delle qualità rispetto al servizio: procedure HACCP, modalità di monitoraggio dell'erogazione del servizio, misurazione del grado di soddisfazione dell'utente.</p>	15	0,6000	9,00000
<b>Servizio pulizie</b>	<p>Progetto del servizio pulizie coerentemente con quanto previsto all'art. 10 del Capitolato. Il progetto dovrà indicare le modalità organizzative del servizio, il piano delle attività, la distribuzione degli orari di lavoro nella giornata, la tipologia dei prodotti utilizzati, l'integrazione delle attività con l'erogazione degli altri servizi previsti nel Capitolato nonché le modalità di smaltimento dei rifiuti anche speciali.</p>	5	0,8000	4,00000
<b>Servizio di animazione</b>	<p>Progetto del servizio di animazione, coerentemente con quanto previsto all'art. 12 del Capitolato, dovrà contenere il programma di animazione della struttura indicante le attività, le concrete modalità operative di erogazione del servizio e gli orari giornalieri dello stesso.</p>	2	0,7000	1,40000
<b>Servizio di fisioterapia</b>	<p>Progetto organizzativo per il servizio di fisioterapia coerentemente con quanto previsto all'art. 13 del Capitolato, dovrà indicare le modalità di svolgimento del servizio, i piani di lavoro, le procedure operative, la distribuzione degli orari di lavoro nella giornata e le modalità di relazione con gli altri servizi.</p>	2	0,7000	1,40000
<b>Proposte integrative e/o migliorative dei servizi (quali varianti al capitolato)</b>	<p>Descrizione in dettaglio delle eventuali proposte atte a migliorare la qualità dei servizi, anche attraverso l'espletamento di prestazioni aggiuntive o migliorative, fermo restando i contenuti previsti nel capitolato e la quantificazione economica offerta. Tali proposte non debbono comportare spese aggiuntive per la stazione appaltante.</p>	1	0,9000	0,90000
<b>Totale</b>		<b>70</b>		<b>51,4000</b>

# A.S.P. PERGOLA

**AZIENDA PUBBLICA DI SERVIZI ALLA PERSONA**

Sede - Via Mameli n. 6 - 61045 PERGOLA (PU) - Tel./Fax 0721/734325  
[www.asp-pergola.it](http://www.asp-pergola.it) - Email [info@asp-pergola.it](mailto:info@asp-pergola.it) - P.e.c. [postacert@pec.asp-pergola.it](mailto:postacert@pec.asp-pergola.it)

Alle ore 19.40 la Commissione sospende i lavori; contestualmente tutte le offerte pervenute vengono inserite in apposito contenitore riposto, a cura del Presidente, in armadio metallico chiuso a chiave.

La Commissione aggiorna i propri lavori alle ore 8.30 del 21 settembre 2013.

Il Presidente

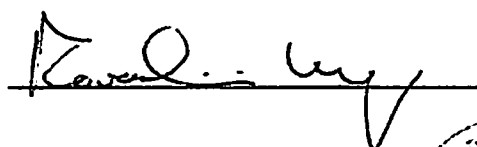

I Componenti Esperti

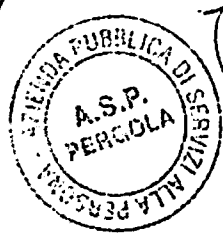
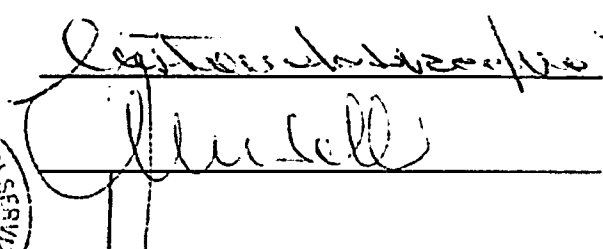

Il Segretario verbalizzante

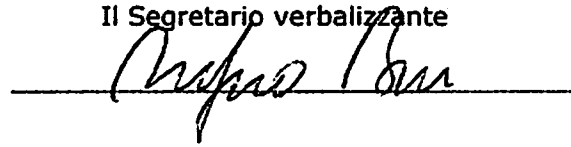

**ALLEGATO ALLA DETERMINAZIONE N. 176 DEL 07.10.2013**

**IL DIRETTORE  
(Rag. Renzo Moraschini)**

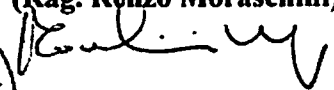

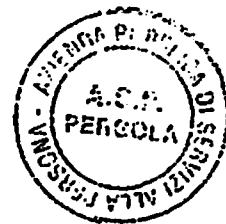

**GARA PER LA GESTIONE INTEGRATA DEI SERVIZI DI ASSISTENZA TUTELARE, MENSA, PULIZIE, LAVANDERIA, ANIMAZIONE, FISIOTERAPIA E COORDINAMENTO SOCIO-ASSISTENZIALE NEL CENTRO ANZIANI.**

C.I.G. : 5209873B32

**VERBALE n° 4 della COMMISSIONE DI GARA**

L'anno 2013, addì ventuno (21) del mese di settembre, alle ore 8.30 nella sede dell'Azienda di Servizi alla Persona "A.S.P. Pergola" sita in Pergola in Via Mameli n. 6 si è riunita la Commissione di gara per l'esame delle offerte pervenute in ordine all'affidamento in appalto della gestione integrata dei servizi di assistenza tutelare, mensa, pulizie, lavanderia, animazione, fisioterapia e coordinamento socio-assistenziale nel centro anziani - per la durata di 36 mesi prorogabili / rinnovabili per un uguale periodo, così composta.

Sono presenti:

Sig. Renzo Moraschini	Direttore dell'A.S.P. Pergola	Presidente
Sig. Cristiano Casavecchia	Direttore dell'A.S.P. Grimani Buttari di Osimo	Membro
Sig. Sergio Anniballi	Caposettore dei Servizi Sociali, demografici, scuola, turismo e sport del Comune di Mondolfo	Membro

Funge da Segretario verbalizzante Stefano Buratti.

Premesso che:

- in data 09 settembre 2013 la Commissione ha redatto, in seduta pubblica, il primo verbale relativo al controllo della documentazione amministrativa ed alla verifica della presenza del progetto tecnico, in conformità al punto 12 del disciplinare di gara, nonché alla verifica della rispondenza formale del progetto tecnico alle prescrizioni di gara;
- dal citato verbale risultano ammesse alla fase successiva tutti i concorrenti;

**LA COMMISSIONE**

Preso atto:

- che ai sensi del disciplinare di gara il criterio di aggiudicazione è quello dell'offerta economicamente più vantaggiosa ai sensi dell'art. 83 del D.Lgs. 163/2006 s.m.i., determinata secondo il punteggio conseguito sulla base dei sottoelencati criteri di valutazione:

A) OFFERTA ECONOMICA	Punti 30
B) OFFERTA TECNICO-QUALITATIVA	Punti 70
Totale .....	Punti 100

- che in data 16 settembre 2013 si è iniziata la valutazione dei progetti tecnici, valutando un progetto;
- che nella giornata del 18 settembre 2013 si sono valutati ulteriori tre progetti tecnici;

Il Presidente procedere ad aprire l'armadio metallico, chiuso a chiave, nel quale è stato riposto il contenitore con le offerte pervenute.

Si inizia la valutazione del progetto tecnico presentato dalla Eurotrend Assistenza S.c.r.l..

pag. 1



**A.S.P. PERGOLA**  
**AZIENDA PUBBLICA DI SERVIZI ALLA PERSONA**  
 Sede - Via Mameli n. 6 - 61045 PERGOLA (PU) - Tel./Fax 0721/734325  
[www.asp-pergola.it](http://www.asp-pergola.it) - Email [info@asp-pergola.it](mailto:info@asp-pergola.it) - P.e.c. [postacert@nec.asp-pergola.it](mailto:postacert@nec.asp-pergola.it)

La Commissione sospende i propri lavori alle ore 10.35 per impedimento temporaneo del Segretario verbalizzante. Contestualmente alla sospensione tutte le offerte pervenute vengono custodite in apposito contenitore riposto, a cura del Presidente, in armadio metallico chiuso a chiave.

Alle ore 12.00, alla presenza di tutti i componenti e del Segretario verbalizzante, la Commissione riprende i lavori.

Il Presidente procedere ad aprire l'armadio metallico, chiuso a chiave, nel quale è stato riposto il contenitore con le offerte pervenute.

La Commissione prosegue nella valutazione del progetto tecnico presentato dalla Eurotrend Assistenza S.c.r.l. al quale la Commissione unanimemente assegna i punteggi indicati nella seguente tabella riepilogativa:

Servizi	Criteri	sottopunteggi	Valutazione media Commissari	Punteggio riportato
<b>Servizio di assistenza tutelare</b>	<p>Progetto finalizzato all'espletamento dei servizi di assistenza alla persona, coerentemente con quanto richiesto all'articolo 8 del Capitolato.</p> <p>Il progetto presentato dovrà indicare l'organizzazione, le concrete modalità operative, le attività svolte, i piani di lavoro, l'integrazione delle attività di assistenza alla persona con l'erogazione degli altri servizi previsti nel Capitolato, nonché le modalità di sostituzione degli addetti assenti in modo non prevedibile.</p> <p>Il progetto dovrà essere completo ed esaustivo e dovrà permettere l'apprezzamento delle modalità organizzative del servizio nell'ottica della tutela dell'ospite.</p>	24	0,6000	14,40000
	<p><b>Sub criterio :</b>            Articolazione dei turni di servizio con specificazione del monte ore giorno/settimana in coerenza con quanto indicato all'art. 8 del Capitolato Speciale d'Appalto.</p>	6	0,6000	3,60000

# A.S.P. PERGOLA

## AZIENDA PUBBLICA DI SERVIZI ALLA PERSONA

Sede - Via Mameli n. 6 - 61045 PERGOLA (PU) - Tel./Fax 0721/734325  
[www.asp-pergola.it](http://www.asp-pergola.it) - Email [info@asp-pergola.it](mailto:info@asp-pergola.it) - P.e.c. [postacert@pec.asp-pergola.it](mailto:postacert@pec.asp-pergola.it)

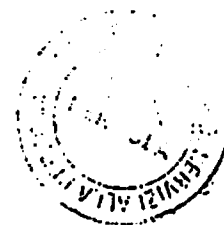

	<b>Sub criterio :</b> Piano di aggiornamento e formazione permanente per il personale, coerentemente con quanto riportato all'art. 17 del Capitolato Speciale d'Appalto.	2	0,8000	1,60000
	<b>Sub criterio :</b> Modalità di gestione dei rapporti con gli utenti ed i parenti degli ospiti.	5	0,6000	3,00000
	<b>Sub criterio:</b> Metodi e strumenti proposti per l'autocontrollo delle prestazioni rese, per il controllo e la verifica dei risultati, monitoraggio e valutazione dei risultati e della qualità percepita.	3	0,8000	2,40000
	<b>Sub criterio:</b> Coinvolgimento e collaborazione con le associazioni di volontariato e genericamente con le risorse del territorio per attività di supporto ed interazione.	5	0,6000	3,00000
Servizio di mensa	Progetto organizzativo in relazione a quanto previsto all'art. 9 del Capitolato per garantire una buona qualità dei menù preparati, con particolare riferimento alle materie prime utilizzate. Il progetto dovrà indicare le modalità organizzative del servizio, la distribuzione degli orari di lavoro nella giornata, i menù proposti e le caratteristiche dei cibi con riferimento all'utilizzo di prodotti di qualità, nonché il programma di controllo delle qualità rispetto al servizio: procedure HACCP, modalità di monitoraggio dell'erogazione del servizio, misurazione del grado di soddisfazione dell'utente.	15	0,8000	12,00000
Servizio pulizie	Progetto del servizio pulizie coerentemente con quanto previsto all'art. 10 del Capitolato. Il progetto dovrà indicare le modalità organizzative del servizio, il piano delle attività, la distribuzione degli orari di lavoro nella giornata, la tipologia dei prodotti utilizzati, l'integrazione delle attività con l'erogazione degli altri servizi previsti nel Capitolato nonché le modalità di smaltimento dei rifiuti anche speciali.	5	0,7000	3,50000

# A.S.P. PERGOLA

## AZIENDA PUBBLICA DI SERVIZI ALLA PERSONA

Sede - Via Mameli n. 6 - 61045 PERGOLA (PU) - Tel./Fax 0721/734325  
[www.asp-pergola.it](http://www.asp-pergola.it) - Email [info@asp-pergola.it](mailto:info@asp-pergola.it) - P.e.c. [postacert@pec.asp-pergola.it](mailto:postacert@pec.asp-pergola.it)

Servizio di animazione	Progetto del servizio di animazione, coerentemente con quanto previsto all'art. 12 del Capitolato, dovrà contenere il programma di animazione della struttura indicante le attività, le concrete modalità operative di erogazione del servizio e gli orari giornalieri dello stesso.	2	0,8000	1,60000
Servizio di fisioterapia	Progetto organizzativo per il servizio di fisioterapia coerentemente con quanto previsto all'art. 13 del Capitolato, dovrà indicare le modalità di svolgimento del servizio, i piani di lavoro, le procedure operative, la distribuzione degli orari di lavoro nella giornata e le modalità di relazione con gli altri servizi.	2	0,7000	1,40000
Proposte integrative e/o migliorative dei servizi (quali varianti al capitolato)	Descrizione in dettaglio delle eventuali proposte atte a migliorare la qualità dei servizi, anche attraverso l'espletamento di prestazioni aggiuntive o migliorative, fermo restando i contenuti previsti nel capitolato e la quantificazione economica offerta. Tali proposte non debbono comportare spese aggiuntive per la stazione appaltante.	1	0,5000	0,50000
<b>Totale</b>		<b>70</b>		<b>47,0000</b>

La commissione sospende i lavori alle ore 13.30 per la pausa pranzo; contestualmente tutte le offerte pervenute vengono inserite in apposito contenitore riposto, a cura del Presidente, in armadio metallico chiuso a chiave.

La Commissione aggiorna i propri lavori alle ore 14.00 del medesimo giorno.

Alle ore 14.00 la Commissione, alla presenza di tutti i componenti nonché del Segretario verbalizzante, riprende i lavori.

Il Presidente procedere ad aprire l'armadio metallico, chiuso a chiave, nel quale è stato riposto il contenitore con le offerte pervenute.

La Commissione prosegue nella valutazione dei progetti tecnici prendendo in esame quello prodotto da **L'Agorà d'Italia Soc. Coop. Sociale Consortile ONLUS** al quale la Commissione unanimemente assegna i punteggi indicati nella seguente tabella riepilogativa:

**A.S.P. PERGOLA**  
**AZIENDA PUBBLICA DI SERVIZI ALLA PERSONA**  
 Sede - Via Mameli n. 6 - 61045 PERGOLA (PU) - Tel/Fax 0721/734325  
[www.asp-pergola.it](http://www.asp-pergola.it) - Email [info@asp-pergola.it](mailto:info@asp-pergola.it) - P.e.c. [postacert@pec.asp-pergola.it](mailto:postacert@pec.asp-pergola.it)



Servizi	Criteri	sottopunteggi	Valutazione media Commissari	Punteggio riportato
<b>Servizio di assistenza tutelare</b>	<p>Progetto finalizzato all'espletamento dei servizi di assistenza alla persona, coerentemente con quanto richiesto all'articolo 8 del Capitolato.</p> <p>Il progetto presentato dovrà indicare l'organizzazione, le concrete modalità operative, le attività svolte, i piani di lavoro, l'integrazione delle attività di assistenza alla persona con l'erogazione degli altri servizi previsti nel Capitolato, nonché le modalità di sostituzione degli addetti assenti in modo non prevedibile.</p> <p>Il progetto dovrà essere completo ed esaustivo e dovrà permettere l'apprezzamento delle modalità organizzative del servizio nell'ottica della tutela dell'ospite.</p>	24	0,6000	14,40000
	<p><b>Sub criterio :</b>                      Articolazione dei turni di servizio con specificazione del monte ore giorno/settimana in coerenza con quanto indicato all'art. 8 del Capitolato Speciale d'Appalto.</p>	6	0,4000	2,40000
	<p><b>Sub criterio :</b>                      Piano di aggiornamento e formazione permanente per il personale, coerentemente con quanto riportato all'art. 17 del Capitolato Speciale d'Appalto.</p>	2	0,6000	1,20000
	<p><b>Sub criterio :</b>                      Modalità di gestione dei rapporti con gli utenti ed i parenti degli ospiti.</p>	5	0,6000	3,00000
	<p><b>Sub criterio:</b>                      Metodi e strumenti proposti per l'autocontrollo delle prestazioni rese, per il controllo e la verifica dei risultati, monitoraggio e valutazione dei risultati e della qualità percepita.</p>	3	0,6000	1,80000
	<p><b>Sub criterio:</b>                      Coinvolgimento e collaborazione con le associazioni di volontariato e genericamente con le risorse del territorio per attività di supporto ed interazione.</p>	5	0,4000	2,00000

# A.S.P. PERGOLA

## AZIENDA PUBBLICA DI SERVIZI ALLA PERSONA

Sede - Via Mameli n. 6 - 61045 PERGOLA (PU) - Tel./Fax 0721/734325  
[www.asp-pergola.it](http://www.asp-pergola.it) - Email [info@asp-pergola.it](mailto:info@asp-pergola.it) - P.e.c. [postacert@pec.asp-pergola.it](mailto:postacert@pec.asp-pergola.it)

<b>Servizio di mensa</b>	<p>Progetto organizzativo in relazione a quanto previsto all'art. 9 del Capitolato per garantire una buona qualità dei menù preparati, con particolare riferimento alle materie prime utilizzate.</p> <p>Il progetto dovrà indicare le modalità organizzative del servizio, la distribuzione degli orari di lavoro nella giornata, i menù proposti e le caratteristiche dei cibi con riferimento all'utilizzo di prodotti di qualità, nonché il programma di controllo delle qualità rispetto al servizio: procedure HACCP, modalità di monitoraggio dell'erogazione del servizio, misurazione del grado di soddisfazione dell'utente.</p>	15	0,6000	9,00000
<b>Servizio pulizie</b>	<p>Progetto del servizio pulizie coerentemente con quanto previsto all'art. 10 del Capitolato. Il progetto dovrà indicare le modalità organizzative del servizio, il piano delle attività, la distribuzione degli orari di lavoro nella giornata, la tipologia dei prodotti utilizzati, l'integrazione delle attività con l'erogazione degli altri servizi previsti nel Capitolato nonché le modalità di smaltimento dei rifiuti anche speciali.</p>	5	0,9000	4,50000
<b>Servizio di animazione</b>	<p>Progetto del servizio di animazione, coerentemente con quanto previsto all'art. 12 del Capitolato, dovrà contenere il programma di animazione della struttura indicante le attività, le concrete modalità operative di erogazione del servizio e gli orari giornalieri dello stesso.</p>	2	0,9000	1,80000
<b>Servizio di fisioterapia</b>	<p>Progetto organizzativo per il servizio di fisioterapia coerentemente con quanto previsto all'art. 13 del Capitolato, dovrà indicare le modalità di svolgimento del servizio, i piani di lavoro, le procedure operative, la distribuzione degli orari di lavoro nella giornata e le modalità di relazione con gli altri servizi.</p>	2	0,8000	1,60000
<b>Proposte integrative e/o migliorative dei servizi (quali varianti al capitolato)</b>	<p>Descrizione in dettaglio delle eventuali proposte atte a migliorare la qualità dei servizi, anche attraverso l'espletamento di prestazioni aggiuntive o migliorative, fermo restando i contenuti previsti nel capitolato e la quantificazione economica offerta. Tali proposte non debbono comportare spese aggiuntive per la stazione appaltante.</p>	1	0,5000	0,50000
<b>Totale</b>		<b>70</b>		<b>42,2000</b>

# A.S.P. PERGOLA

**AZIENDA PUBBLICA DI SERVIZI ALLA PERSONA**

Sede - Via Mameli n. 6 - 61045 PERGOLA (PU) - Tel./Fax 0721/734325  
[www.asp-pergola.it](http://www.asp-pergola.it) - Email [info@asp-pergola.it](mailto:info@asp-pergola.it) - P.e.c. [postacert@pec.asp-pergola.it](mailto:postacert@pec.asp-pergola.it)

Alle ore 17.00 la Commissione sospende i lavori; contestualmente tutte le offerte pervenute vengono inserite in apposito contenitore riposto, a cura del Presidente, in armadio metallico chiuso a chiave.

La Commissione aggiorna i propri lavori alle ore 15.30 del 25 settembre 2013.

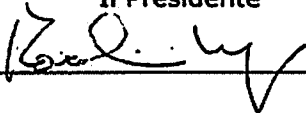
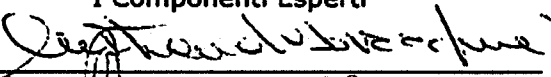
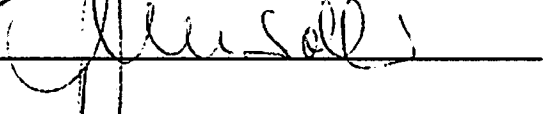
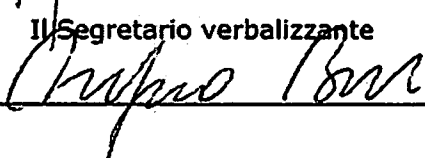
Il Presidente  
  
I Componenti Esperti  
  
  
Il Segretario verbalizzante  

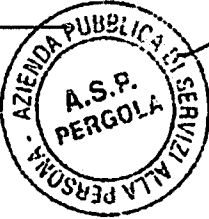

## ALLEGATO ALLA DETERMINAZIONE N. 176 DEL 07.10.2013

IL DIRETTORE  
(~~Rag.~~ Renzo Moraschini)  

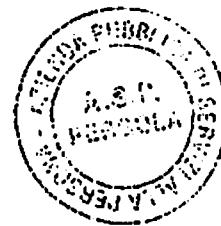

**GARA PER LA GESTIONE INTEGRATA DEI SERVIZI DI ASSISTENZA TUTELARE, MENSA, PULIZIE, LAVANDERIA, ANIMAZIONE, FISIOTERAPIA E COORDINAMENTO SOCIO-ASSISTENZIALE NEL CENTRO ANZIANI.**

C.I.G. : 5209873B32

**VERBALE n° 5 della COMMISSIONE DI GARA**

L'anno 2013, addì venticinque (25) del mese di settembre, alle ore 15.30 nella sede dell'Azienda di Servizi alla Persona "A.S.P. Pergola" sita in Pergola in Via Mameli n. 6 si è riunita la Commissione di gara per l'esame delle offerte pervenute in ordine all'affidamento in appalto della gestione integrata dei servizi di assistenza tutelare, mensa, pulizie, lavanderia, animazione, fisioterapie e coordinamento socio-assistenziale nel centro anziani - per la durata di 36 mesi prorogabili / rinnovabili per un uguale periodo, così composta.

Sono presenti:

Sig. Renzo Moraschini	Direttore dell'A.S.P. Pergola	Presidente
Sig. Cristiano Casavecchia	Direttore dell'A.S.P. Grimani Buttari di Osimo	Membro
Sig. Sergio Anniballi	Caposettore dei Servizi Sociali, demografici, scuola, turismo e sport del Comune di Mondolfo	Membro

Funge da Segretario verbalizzante Stefano Buratti.

Premesso che:

- in data 09 settembre 2013 la Commissione ha redatto, in seduta pubblica, il primo verbale relativo al controllo della documentazione amministrativa ed alla verifica della presenza del progetto tecnico, in conformità al punto 12 del disciplinare di gara, nonché alla verifica della rispondenza formale del progetto tecnico alle prescrizioni di gara;
- dal citato verbale risultano ammesse alla fase successiva tutti i concorrenti;

**LA COMMISSIONE**

Preso atto:

- che ai sensi del disciplinare di gara il criterio di aggiudicazione è quello dell'offerta economicamente più vantaggiosa ai sensi dell'art. 83 del D.Lgs. 163/2006 s.m.i , determinata secondo il punteggio conseguito sulla base dei sottoelencati criteri di valutazione:

A) OFFERTA ECONOMICA	Punti 30
B) OFFERTA TECNICO-QUALITATIVA	Punti 70
Totale .....	Punti 100

- che in data 16 settembre 2013 si è iniziata la valutazione dei progetti tecnici, valutando un progetto;
- che nella giornata del 18 settembre 2013 si sono valutati ulteriori tre progetti tecnici;
- che nella giornata del 21 settembre 2013 si sono valutati ulteriori due progetti tecnici;

Il Presidente procedere ad aprire l'armadio metallico, chiuso a chiave, nel quale è stato riposto il contenitore con le offerte pervenute.

\_\_\_\_\_

# A.S.P. PERGOLA

## AZIENDA PUBBLICA DI SERVIZI ALLA PERSONA

Sede - Via Mameli n. 6 - 61045 PERGOLA (PU) - Tel./Fax 0721/734325  
[www.asp-pergola.it](http://www.asp-pergola.it) - Email [info@asp-pergola.it](mailto:info@asp-pergola.it) - P.e.c. [postacert@pec.asp-pergola.it](mailto:postacert@pec.asp-pergola.it)

Viene valutato il progetto tecnico presentato dalla **A.T.I. Coop. Soc. La Macina - Labirinto Cooperativa Sociale** al quale la Commissione unanimemente assegna i punteggi indicati nella seguente tabella riepilogativa:

Servizi	Criteri	sottopunteggi	Valutazione media Commissari	Punteggio riportato
<b>Servizio di assistenza tutelare</b>	<p>Progetto finalizzato all'espletamento dei servizi di assistenza alla persona, coerentemente con quanto richiesto all'articolo 8 del Capitolato.</p> <p>Il progetto presentato dovrà indicare l'organizzazione, le concrete modalità operative, le attività svolte, i piani di lavoro, l'integrazione delle attività di assistenza alla persona con l'erogazione degli altri servizi previsti nel Capitolato, nonché le modalità di sostituzione degli addetti assenti in modo non prevedibile.</p> <p>Il progetto dovrà essere completo ed esaustivo e dovrà permettere l'apprezzamento delle modalità organizzative del servizio nell'ottica della tutela dell'ospite.</p>	24	0,9000	21,60000
	<p><b>Sub criterio :</b> Articolazione dei turni di servizio con specificazione del monte ore giorno/settimana in coerenza con quanto indicato all'art. 8 del Capitolato Speciale d'Appalto.</p>	6	1,0000	6,00000
	<p><b>Sub criterio :</b> Piano di aggiornamento e formazione permanente per il personale, coerentemente con quanto riportato all'art. 17 del Capitolato Speciale d'Appalto.</p>	2	0,6000	1,20000
	<p><b>Sub criterio :</b> Modalità di gestione dei rapporti con gli utenti ed i parenti degli ospiti.</p>	5	0,9000	4,50000
	<p><b>Sub criterio:</b> Metodi e strumenti proposti per l'autocontrollo delle prestazioni rese, per il controllo e la verifica dei risultati, monitoraggio e valutazione dei risultati e della qualità percepita.</p>	3	0,7000	2,10000



# A.S.P. PERGOLA

## AZIENDA PUBBLICA DI SERVIZI ALLA PERSONA

Sede - Via Mameli n. 6 - 61045 PERGOLA (PU) - Tel./Fax 0721/734325  
[www.asp-pergola.it](http://www.asp-pergola.it) - Email [info@asp-pergola.it](mailto:info@asp-pergola.it) - P.e.c. [postacert@pec.asp-pergola.it](mailto:postacert@pec.asp-pergola.it)

	<b>Sub criterio:</b> Coinvolgimento e collaborazione con le associazioni di volontariato e genericamente con le risorse del territorio per attività di supporto ed interazione.	5	0,9000	4,50000
<b>Servizio di mensa</b>	Progetto organizzativo in relazione a quanto previsto all'art. 9 del Capitolato per garantire una buona qualità dei menù preparati, con particolare riferimento alle materie prime utilizzate. Il progetto dovrà indicare le modalità organizzative del servizio, la distribuzione degli orari di lavoro nella giornata, i menù proposti e le caratteristiche dei cibi con riferimento all'utilizzo di prodotti di qualità, nonché il programma di controllo delle qualità rispetto al servizio: procedure HACCP, modalità di monitoraggio dell'erogazione del servizio, misurazione del grado di soddisfazione dell'utente.	15	0,8000	12,00000
<b>Servizio pulizie</b>	Progetto del servizio pulizie coerentemente con quanto previsto all'art. 10 del Capitolato. Il progetto dovrà indicare le modalità organizzative del servizio, il piano delle attività, la distribuzione degli orari di lavoro nella giornata, la tipologia dei prodotti utilizzati, l'integrazione delle attività con l'erogazione degli altri servizi previsti nel Capitolato nonché le modalità di smaltimento dei rifiuti anche speciali.	5	0,9000	4,50000
<b>Servizio di animazione</b>	Progetto del servizio di animazione, coerentemente con quanto previsto all'art. 12 del Capitolato, dovrà contenere il programma di animazione della struttura indicante le attività, le concrete modalità operative di erogazione del servizio e gli orari giornalieri dello stesso.	2	0,9000	1,80000
<b>Servizio di fisioterapia</b>	Progetto organizzativo per il servizio di fisioterapia coerentemente con quanto previsto all'art. 13 del Capitolato, dovrà indicare le modalità di svolgimento del servizio, i piani di lavoro, le procedure operative, la distribuzione degli orari di lavoro nella giornata e le modalità di relazione con gli altri servizi.	2	0,8000	1,60000

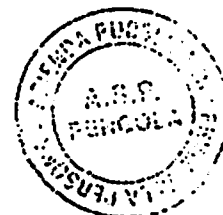

*[Handwritten signatures]*

*[Handwritten signature]*

# A.S.P. PERGOLA

## AZIENDA PUBBLICA DI SERVIZI ALLA PERSONA

Sede - Via Mameli n. 6 - 61045 PERGOLA (PU) - Tel./Fax 0721/734325  
[www.asp-pergola.it](http://www.asp-pergola.it) - Email [info@asp-pergola.it](mailto:info@asp-pergola.it) - P.e.c. [postacert@pec.asp-pergola.it](mailto:postacert@pec.asp-pergola.it)

Proposte integrative e/o migliorative dei servizi (quali varianti al capitolato)	Descrizione in dettaglio delle eventuali proposte atte a migliorare la qualità dei servizi, anche attraverso l'espletamento di prestazioni aggiuntive o migliorative, fermo restando i contenuti previsti nel capitolato e la quantificazione economica offerta. Tali proposte non debbono comportare spese aggiuntive per la stazione appaltante.	1	0,8000	0,80000
<b>Totale</b>		<b>70</b>		<b>60,6000</b>

Terminata la valutazione dei progetti tecnici vengono riepilogati i relativi punteggi conseguiti dalle società concorrenti, come di seguito riportato:

Concorrenti	Totale Punteggio conseguito
ATI Coop. Soc. Ambra S.c.p.a. - Camst Soc. Coop. a r.l.	51,2000
Consorzio Privatassistenza S.c.a.r.l.	56,2000
Coop. Soc. Quadrifoglio S.C. - ONLUS	40,1000
KCS carigiver Coop. Soc.	51,4000
Eurotrend Assistenza S.c.r.l.	47,0000
L'Agorà d'Italia Soc. Coop. Sociale Consortile ONLUS	42,2000
A.T.I. Coop. Soc. La Macina - Labirinto Cooperativa Sociale	60,6000

La Commissione da atto che tutte le offerte pervenute hanno conseguito un punteggio superiore ai 40/70 e pertanto non vi sono esclusioni automatiche dalla gara.

La Commissione, in ottemperanza al punto 12 del disciplinare di gara, procede ad attribuire 70 punti alla società concorrente che ha conseguito il punteggio più alto e proporzionalmente alle altre partecipanti con troncamento alla terza cifra decimale, così come di seguito indicato:

Concorrenti	Totale Punteggio conseguito	Totale punteggio riparametrato
A.T.I. Coop. Soc. La Macina - Labirinto Cooperativa Sociale	60,6000	70,000
Consorzio Privatassistenza S.c.a.r.l.	56,2000	64,917
KCS carigiver Coop. Soc.	51,4000	59,372
ATI Coop. Soc. Ambra S.c.p.a. - Camst Soc. Coop. a r.l.	51,2000	59,141
Eurotrend Assistenza S.c.r.l.	47,0000	54,290
L'Agorà d'Italia Soc. Coop. Sociale Consortile ONLUS	42,2000	48,745
Coop. Soc. Quadrifoglio S.C. - ONLUS	40,1000	46,320

A questo punto la Commissione stabilisce di fissare per il giorno 04.10.2013 alle ore 16.30 la seduta pubblica per la lettura dei verbali relativi alle sedute riservate e per l'apertura delle buste C "offerta economica" dei concorrenti ammessi, nonché per gli ulteriori adempimenti indicati nel disciplinare di gara.

# A.S.P. PERGOLA

## AZIENDA PUBBLICA DI SERVIZI ALLA PERSONA

Sede - Via Mameli n. 6 - 61045 PERGOLA (PU) - Tel./Fax 0721/734325  
[www.asp-pergola.it](http://www.asp-pergola.it) - Email [info@asp-pergola.it](mailto:info@asp-pergola.it) - P.e.c. [postacert@pec.asp-pergola.it](mailto:postacert@pec.asp-pergola.it)

La Commissione dispone quindi di inviare alle ditte concorrenti la comunicazione relativa allo svolgimento della sopra citata seduta pubblica.

Tutte le offerte pervenute vengono inserite in apposito contenitore riposto, a cura del Presidente, in armadio metallico chiuso a chiave.

Alle ore 19.30 la Commissione sospende i lavori.

Il Presidente

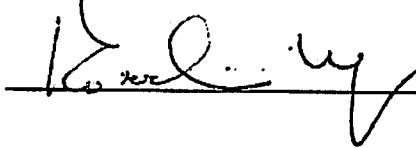

I Componenti Esperti

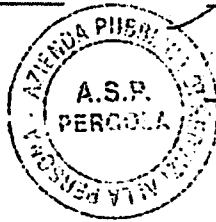
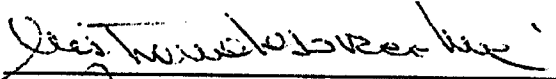

Il Segretario verbalizzante

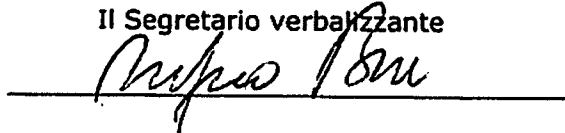

### ALLEGATO ALLA DETERMINAZIONE N. 176 DEL 07.10.2013

IL DIRETTORE

(Rag. Renzo Moraschini)

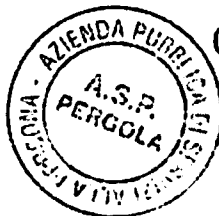

**A.S.P. PERGOLA**  
**AZIENDA PUBBLICA DI SERVIZI ALLA PERSONA**  
Sede - Via Mameli n. 6 - 61045 PERGOLA (PU) - Tel./Fax 0721/734325  
[www.asp-pergola.it](http://www.asp-pergola.it) - Email [info@asp-pergola.it](mailto:info@asp-pergola.it) - P.e.c. [postacert@pec.asp-pergola.it](mailto:postacert@pec.asp-pergola.it)

**GARA PER LA GESTIONE INTEGRATA DEI SERVIZI DI ASSISTENZA TUTELE, MENSA, PULIZIE, LAVANDERIA, ANIMAZIONE, FISIOTERAPIA E COORDINAMENTO SOCIO-ASSISTENZIALE NEL CENTRO ANZIANI.**

C.I.G. : 5209873B32

**VERBALE n° 6 della COMMISSIONE DI GARA**

L'anno 2013, addì quattro (4) del mese di ottobre, alle ore 16.30 nella sede dell'Azienda di Servizi alla Persona "A.S.P. Pergola" sita in Pergola in Via Mameli n. 6 si è riunita, in seduta pubblica, la Commissione di gara per l'esame delle offerte pervenute in ordine all'affidamento in appalto della gestione integrata dei servizi di assistenza tutelare, mensa, pulizie, lavanderia, animazione, fisioterapia e coordinamento socio-assistenziale nel centro anziani - per la durata di 36 mesi prorogabili / rinnovabili per un uguale periodo, così composta.

Sono presenti:

Sig. Renzo Moraschini	Direttore dell'A.S.P. Pergola	Presidente
Sig. Cristiano Casavecchia	Direttore dell'A.S.P. Grimani Buttari di Osimo	Membro
Sig. Sergio Anniballi	Caposettore dei Servizi Sociali, demografici, scuola, turismo e sport del Comune di Mondolfo	Membro

Funge da Segretario verbalizzante Stefano Buratti.



Premesso che:

- in data 09 settembre 2013 la Commissione ha redatto, in seduta pubblica, il primo verbale relativo al controllo della documentazione amministrativa ed alla verifica della presenza del progetto tecnico, in conformità al punto 12 del disciplinare di gara, nonché alla verifica della rispondenza formale del progetto tecnico alle prescrizioni di gara;
- dal citato verbale risultano ammesse alla fase successiva tutti i concorrenti;
- nelle sedute riservate svoltesi in data 16 settembre 2013, 18 settembre 2013, 21 settembre 2013 e 25 settembre 2013 sono stati valutati i progetti tecnici presentati dai concorrenti, con le risultanze indicate nei relativi verbali di gara;
- in data 27.09.2013, con nota prot. n. 554, veniva comunicato ai concorrenti la data della presente seduta pubblica, nonché contestualmente veniva pubblicata tale circostanza sul sito internet istituzionale;
- ai sensi del disciplinare di gara il criterio di aggiudicazione è quello dell'offerta economicamente più vantaggiosa ai sensi dell'art. 83 del D.Lgs. 163/2006 s.m.i., determinata secondo il punteggio conseguito sulla base dei sottoelencati criteri di valutazione:  
A) OFFERTA ECONOMICA Punt. 30  
B) OFFERTA TECNICO-QUALITATIVA Punt. 70  
Totale ..... Punt. 100

Il Presidente procedere ad aprire l'armadio metallico, chiuso a chiave, nel quale è stato riposto il contenitore con le offerte pervenute.

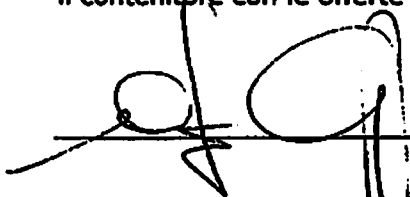
LA COMMISSIONE



**A.S.P. PERGOLA**  
**AZIENDA PUBBLICA DI SERVIZI ALLA PERSONA**  
Sede - Via Mameli n. 6 - 61045 PERGOLA (PU) - Tel./Fax 0721/734325  
[www.asp-pergola.it](http://www.asp-pergola.it) - Email [info@asp-pergola.it](mailto:info@asp-pergola.it) - P.e.c. [postacert@pec.asp-pergola.it](mailto:postacert@pec.asp-pergola.it)

Inizia i lavori in seduta pubblica alla presenza dei seguenti rappresentanti delle ditte partecipanti alla procedura di gara, i quali sottoscrivono il foglio presenze allegato al presente verbale:

- Sig. Ludovisi Marcello in rappresentanza della KCS carigiver Coop. Soc. munito di procura speciale che in copia viene trattenuta agli atti;
- Sig.ra Merolli Antonella in rappresentanza dell' A.T.I. Coop. Soc. La Macina - Labirinto Cooperativa Sociale senza procura ma con delega del Presidente della Coop. Soc. La Macina che viene trattenuta agli atti;
- Sig. Ferrari Marco in rappresentanza della Consorzio Privatassistenza S.c.a.r.l. , munito di procura speciale che in copia viene trattenuta agli atti;
- Sig. Lucarini Michele in rappresentanza della Eurotrend Assistenza S.c.r.l. senza procura ma con delega del Presidente della Cooperativa.

I Sig.ri Merolli e Lucarini, essendo muniti di delega ma non di procura non potranno prendere parte attiva alla seduta; le deleghe e copia delle procure vengono trattenute agli atti.

La Commissione prende atto che i presenti (Sigg. Ludovisi Marcello, Merolli Antonella, Ferrari Marco, Lucarini Michele) hanno firmato il foglio delle presenze.

La Commissione procede alla lettura dei verbali di gara relativi alle sedute riservate e quindi dei punteggi attribuiti a ciascun concorrente in relazione a ciascun criterio e sub criterio di valutazione di ordine qualitativo.

Ultimata la lettura dei verbali di cui sopra la Commissione constata e fa constatare ai presenti l'integrità della busta C) contenente l'offerta economica relativamente a tutte le società partecipanti.

Procede quindi all'apertura delle predette buste, seguendo l'ordine cronologico di presentazione delle offerte.

1. Viene aperta la busta dalla costituenda **ATI Coop. Soc. Ambra S.c.p.a. - Camst Soc. Coop. a r.l.** , che offre un ribasso unico e incondizionato del 1,76 % (uno virgola 76 per cento) sull'importo triennale posto a base di gara, per un prezzo complessivo dell'appalto di Euro 2.856.146,96 (Iva ed oneri della sicurezza derivanti dai rischi di natura interferenziale esclusi) pari ad Euro 2.856.146,96 (Euro duemilioniottocentocinquantaseimilacentotrentasei/96);
2. Viene aperta la busta del **Consorzio Privatassistenza S.c.a.r.l.** , che offre un ribasso unico e incondizionato del 5,1 % (cinque virgola uno per cento) sull'importo triennale posto a base di gara, per un prezzo complessivo dell'appalto di Euro 2.759.042,62 (Iva ed oneri della sicurezza derivanti dai rischi di natura interferenziale esclusi) pari ad Euro 2.759.042,62 (Euro duemilionesettecentocinquantanovemilazeroquarantadue/62)
3. Viene aperta la busta dalla **Coop. Soc. Quadrifoglio S.C. - ONLUS**, che offre un ribasso unico e incondizionato del 1,033 % (uno virgola zero trentatré per cento) sull'importo triennale posto a base di gara, per un prezzo complessivo dell'appalto di Euro 2.877.283,15 (Iva ed oneri della sicurezza derivanti dai rischi di natura interferenziale esclusi) pari ad Euro 2.877.283,15 (Euro duemilioniottocentosestasettemiladuecentotrentatré/15)
4. Viene aperta la busta dalla **KCS carigiver Coop. Soc.**, che offre un ribasso unico e incondizionato del 6,02 % (sei virgola zero due per cento) sull'importo triennale posto a base di gara, per un prezzo complessivo dell'appalto di Euro 2.732.295,31 (Iva ed oneri

# A.S.P. PERGOLA

## AZIENDA PUBBLICA DI SERVIZI ALLA PERSONA

Sede - Via Mameli n. 6 - 61045 PERGOLA (PU) - Tel./Fax 0721/734325  
[www.asp-pergola.it](http://www.asp-pergola.it) - Email [info@asp-pergola.it](mailto:info@asp-pergola.it) - P.e.c. [postacert@pec.asp-pergola.it](mailto:postacert@pec.asp-pergola.it)

della sicurezza derivanti dai rischi di natura interferenziale esclusi) pari ad Euro 2.732.295,31 (Euro duemilionesettecentotrentaduemiladuecentonovantacinque/31)

5. Viene aperta la busta da Eurotrend Assistenza S.c.r.l., che offre un ribasso unico e incondizionato del 9,396744 % (nove virgola trentanovesessantasettequarantaquattro per cento) sull'importo triennale posto a base di gara, per un prezzo complessivo dell'appalto di Euro 2.634.122,70 (iva ed oneri della sicurezza derivanti dai rischi di natura interferenziale esclusi) pari ad Euro 2.634.122,70 (Euro duemilionesessantotrentaquattromilacentoventidue/70)
6. Viene aperta la busta da L'Agorà d'Italia Soc. Coop. Sociale Consortile ONLUS, che offre un ribasso unico e incondizionato del 1,50 % (uno virgola cinquanta per cento) sull'importo triennale posto a base di gara, per un prezzo complessivo dell'appalto di Euro 2.864.350,46 (iva ed oneri della sicurezza derivanti dai rischi di natura interferenziale esclusi) pari ad Euro 2.864.350,46 (Euro duemilioniottocentosessantaquattromilatrecentocinquanta/46); si evidenzia che l'importo ribassato indicato in offerta è errato, in quanto il ribasso del 1,50% sulla base d'asta produce un importo di Euro 2.863.705,98
7. Viene aperta la busta dalla costituenda A.T.I. Coop. Soc. La Macina - Labirinto Cooperativa Sociale, che offre un ribasso unico e incondizionato del 9 % (nove per cento) sull'importo triennale posto a base di gara, per un prezzo complessivo dell'appalto di Euro 2.645.657,31 (iva ed oneri della sicurezza derivanti dai rischi di natura interferenziale esclusi) pari ad Euro 2.645.657,31 (Euro duemilionesicentoquarantacinquemilaseicentocinquantasette/31)

Di seguito viene assegnato il punteggio relativo all'offerta economica attribuendo 30 punti alla offerta che presenta il miglior ribasso percentuale, mentre alle altre offerte vengono assegnati punti ridotti derivanti dalla moltiplicazione del coefficiente C per 30 punti; tale coefficiente viene calcolato in base alla formula indicata al punto 13 del disciplinare di gara. Pertanto i punteggi assegnati per l'offerta economica sono i seguenti:

Concorrenti	Ribasso	Ribasso <= soglia (coefficiente Ci, dove Ci = X * Ai / Asoglia)	Ribasso > soglia (coefficiente Ci, dove Ci = X + (1,00 - X) * [(Ai - Asoglia)/(Amax - Asoglia)])	Punti assegnati per offerta economica (pari a Ci * 30)
ATI Coop. Soc. Ambra S.c.p.a. - Camst Soc. Coop. a r.l.	1,7600000%	0,291517423	0	8,7450
Consorzio Privatassistenza S.c.a.r.l.	5,1000000%	0	0,811828738	24,3540
Coop. Soc. Quadrifoglio S.C. - ONLUS	1,0330000%	0,171100851	0	5,1330
KCS carigiver Coop. Soc.	6,0200000%	0	0,852119144	25,5630
Eurotrend Assistenza S.c.r.l.	9,3967440%	0	1	30,0000
L'Agorà d'Italia Soc. Coop. Sociale Consortile ONLUS	1,5000000%	0,248452349	0	7,4530
A.T.I. Coop. Soc. La Macina - Labirinto Cooperativa Sociale	9,0000000%	0	0,982625025	29,4780

media	4,829900%
-------	-----------

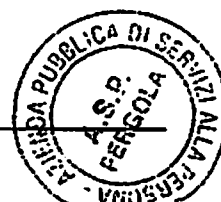

**A.S.P. PERGOLA**  
**AZIENDA PUBBLICA DI SERVIZI ALLA PERSONA**  
 Sede - Via Mameli n. 6 - 61045 PERGOLA (PU) - Tel./Fax 0721/734325  
[www.asp-pergola.it](http://www.asp-pergola.it) - Email [info@asp-pergola.it](mailto:info@asp-pergola.it) - P.e.c. [postacert@pec.asp-pergola.it](mailto:postacert@pec.asp-pergola.it)

La Commissione procede quindi alla sommatoria dei punteggi di valutazione dell'offerta tecnica e dell'offerta economica assegnati alle ditte concorrenti, formulando la seguente graduatoria finale delle offerte valide:

Concorrenti	Punteggio progetto riparametrato	Punti assegnati per offerta economica	Totale
A.T.I. Coop. Soc. La Macina - Labirinto Cooperativa Sociale	70,000	29,478	99,478
Consorzio Privatassistenza S.c.a.r.l.	64,917	24,354	89,271
KCS carigiver Coop. Soc.	59,372	25,563	84,935
Eurotrend Assistenza S.c.r.l.	54,290	30,000	84,290
ATI Coop. Soc. Ambra S.c.p.a. - Camst Soc. Coop. a r.l.	59,141	8,745	67,886
L'Agorà d'Italia Soc. Coop. Sociale Consortile ONLUS	48,745	7,453	56,198
Coop. Soc. Quadrifoglio S.C. - ONLUS	46,320	5,133	51,453

Per effetto delle risultanze di cui sopra e completate le procedure di gara

**LA COMMISSIONE**

- **AGGIUDICA, IN VIA PROVVISORIA**, la gara alla costituenda A.T.I. Coop. Soc. La Macina - Labirinto Cooperativa Sociale che ha presentato l'offerta economicamente più vantaggiosa con un ribasso pari al 9,00 %, per un importo complessivo triennale di Euro 2.645.657,31 (Euro duemilionesicentoquarantacinquemilaselcentocinquantasette/31) oltre iva.
- **DISPONE** la trasmissione dei verbali di gara all'A.S.P. Pergola per i conseguenti adempimenti.

La presente seduta si chiude alle ore 18.00 ed il relativo verbale viene, seduta stante, sottoscritto dalla Commissione di gara.

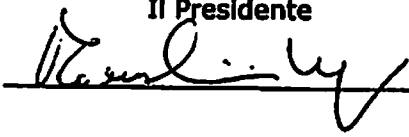
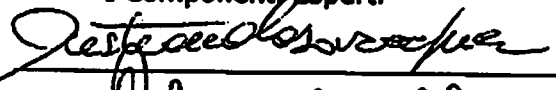
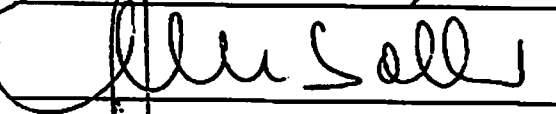
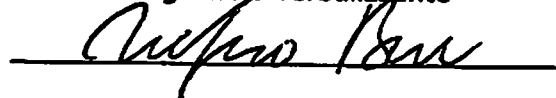
Il Presidente  
  
 I Componenti Esperti  
  
  
 Il Segretario verbalizzante  

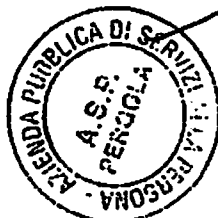



## A.S.P. PERGOLA

**GARA PER LA GESTIONE INTEGRATA DEI SERVIZI DI ASSISTENZA TUTELARE, MENSA, PULIZIE, LAVANDERIA, ANIMAZIONE, FISIOTERAPIA E COORDINAMENTO SOCIO-ASSISTENZIALE NEL CENTRO ANZIANI.**

C.I.G. : 5209873B32

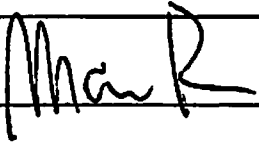
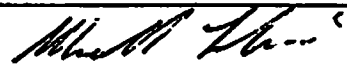
### Foglio presenze seduta pubblica del 04.10.2013

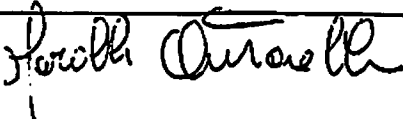
Ditta	Cognome e Nome	Qualifica	Firma
<b>ATI</b> - Coop. Soc. Ambra S.c.p.a. Via Danubio 19 42124 Reggio Emilia - Camst Soc. Coop. a r.l. Via Tosarelli n. 318 40055 VILLANOVA DI CASTENASO (BO)			
<b>Consorzio Privatassistenza S.c.a.r.l.</b> Viale IV Novembre 21 42100 Reggio Emilia	FERRARI MARCO	PROCURATORE SPECIALE	
<b>Coop. Soc. Quadrifoglio S.C. - ONLUS</b> Viale Savorgnan d'Osoppo 4/10 10084 PINEROLO (TO)			
<b>KCS carigiver Coop. Soc.</b> Via Manzoni 7 24127 BERGAMO	LUDGUISI MARCELLO	PROCURATORE SPECIALE	
<b>Eurotrend Assistenza S.c.r.l.</b> Via Europa 2 13882 CERRIONE (BI)	LUCCARINI MICHELE	DELEGATO	
<b>L'Agorà d'Italia Soc. Coop. Sociale Consortile ONLUS</b> Via Don Luigi Sturzo 148 52100 AREZZO <b>L'Agorà d'Italia Soc. Coop. Sociale ONLUS</b> Via Milano 31/E 00065 FIANO ROMANO (ROMA)			
<b>A.T.I.</b> - Coop. Soc. La Macina Via Garibaldi 5 61041 ACQUALAGNA (PU) - Labirinto Cooperativa Sociale Via Milazzo 28 61100 PESARO	MEROLLI ANTONELLA	DELEGATA	



**ALLEGATO ALLA DETERMINAZIONE N. 176 DEL 07.10.2013**

**IL DIRETTORE**  
**(Rag. Renzo Moraschini)**



*Renzo Moraschini*